

NST Trekantsområdet
Att.: Gert Hougaard
Førstballevej 2
7183 Randbøl
Sendt pr. mail til gehra@nst.dk

Pia Kjær Madsen
Byplantægger

Mobil tlf.: 29 32 72 67
piakm@vejle.dk

11. marts 2025

J. nr.: 01.03.03-P19-480-
23

Tilladelse efter § 35 i Planloven (Landzonetilladelse)

Adresse: Lindet Kratvej 30, 7323 Give

Matr.nr.: 30B NR. KOLLEMORTEN, Ø. NYKIRKE

**Sag: Opførelse af shelterplads – Lindetvej 30, 7323
Give – Kollemorten Krat**

Vejle Kommune har modtaget ansøgning om ovenstående.
Da ejendommen ligger i landzone, er sagen behandlet efter Planlovens § 35,
stk. 1 (landzonetilladelse).

Naboorientering:

Der er foretaget naboorientering efter Planlovens § 35, stk. 4. Høringsperioden
var fra den 6. november 2024 til den 24. november 2025 og der er indkommet
kommet bemærkninger fra ejerne af to tilstødende ejendomme.
Bemærkningerne er refereret og kommenteret i vedlagte notat.

Vejle Kommunes afgørelse med betingelser:

Der gives hermed tilladelse efter Planlovens § 35, til opførelse af én shelter og
et multitoilet med en udformning og en beliggenhed, som vist på vedhæftede
tegninger.

Den nye shelterplads inkluderer én shelters, med en grundplan ca. 10 m² udført
af lærk, som over tid vil få en grålig farve, så den falder naturligt ind i
omgivelserne. Taget er krydsfiner beklædt med sort tagpap. Shelteret har en
højde på 2 meter.

Multitoilet udføres i ubehandlet eg, som tilsvarende bliver grå efter kort tid.
Multitoilettet måler i grundplan ca. 3 m² og er 2,7 meter højt.

I tilknytning til shelterpladsen indrettes en afgrænset bålplads med grillrist.

Teknik & Miljø Plan & Energi

Kirketorvet 22, 7100 Vejle
Tlf.: 76 81 22 30
landzone@vejle.dk
www.vejle.dk

CVR Nr. 29 18 99 00

Åbningstider
Fremmøde
Mandag-onsdag kl. 8-15
Torsdag kl. 8-17
Fredag kl. 8-14

Telefon
Mandag-onsdag kl. 8-15
Torsdag kl. 8-17
Fredag kl. 8-14

Parkering sker på eksisterende P-pladser i forbindelse med Lindet Kratvej.

Tilladelsen gives på følgende betingelser:

Naturstyrelsen skal sørge for at etableringen af shelteret og multtoiletet sker udenfor fuglenes ynglesæson.

- Shelterne og multtoiletet må ikke opføres i reflekterende materialer.
- Shelterne og multtoiletet skal opføres i naturligt materiale, som patinerer og bliver gråt eller males i mørke farver.
- Der henvises ligeledes til Miljøministeriets afgørelse af 20. december 2023, sags. nr. 2023 – 116337. Vilkår stillet i denne tilladelse skal ligeledes overholdes.

Begrundelse:

Det er Vejle Kommunes vurdering, at det ansøgte placeres og udformes på en måde, hvor der tages hensyn til det omkringliggende landskab, planlægningsmæssige forhold og naboerne. Der kan derfor gives tilladelse til at opføre en shelterplads, med shelters og multtoilet som ansøgt.

Sagsfremstilling:

Naturstyrelsen har ansøgt Vejle Kommune om at etablere et shelter og et multtoilet på Lindet Kratvej 30.

Fredning

Shelterpladsen ligger i et område, som er omfattet af Naturklagenævnets afgørelse af 27. september 1996 om fredning af arealer ved Hærvejen og Rørbæk Sø. Fredningen har bestemmelser om, at der ikke må opføres ny bebyggelse, herunder skure, boder, jagthytter eller lignende.

Fredningsnævnet har den 21. oktober 2024, sagsnr. FN-SJN-18-2024 dispenseret til opstilling af det ansøgte shelter og multtoilet.

Fredskov

Shelterpladsen ligger indenfor et fredskovsområde. Miljøministeriet har den 20. december 2023, sagsnr. 2023 – 116337, dispenseret fra skovloven til opførelse af en shelterplads.

Bevaringsværdigt landskab

Placeringen for shelter og multtoilet ligger inden for udpegningen for bevaringsværdigt landskab nr. 19b "Skovklædte bakker ved Tinet Krat", som fremgår af Vejles Kommunes Kommuneplan 2021-2033.

Alle landskaber består i udgangspunktet af geologisk dannede terrænformer og de typer af natur, der naturligt er dannet ovenpå, f.eks. ådalen, søer og moser. Mange års menneskelig påvirkning har ændret udgangspunktet og tilføjet kulturskabte lag som beplantning, bebyggelse og vejstruktur. Det er den rummelige og visuelle fornemmelse af landskabets enkelte dele, som skaber oplevelsen af landskabet.

De bevaringsværdige landskaber har til formål at formidle og beskytte de enkelte områders særligt karakteristiske landskabstræk. De steder hvor byggeri og anlæg tillades, skal det ske med tilpasning til det konkrete landskab ved placering, skala, orientering, farvevalg og arkitektur.

Landskabsbeskrivelse 19b

Ved det bevaringsværdige landskab nr. 19b er området kendetegnet ved en højt beliggende kuperet og skovklædt bakkekam langs den jyske højderyg. Landskabet opleves som lille skala, hvor terrænet og skovbeplantningen er med til at begrænse udsynet og giver indtrykket af mindre lukket rum.

Konkret vurdering

Lindet Kratvej ligger lavt i forhold til det omgivende kuperet terræn. Shelter og multtoilet ønskes placeret på en mindre bakkeskråningen henholdsvis 40 og 50 meter fra vejen. Skråningen er medvirkende til at skærme byggeriets visuelle synlighed fra Lindet Kratvej, da byggeriet placeres, så bakketoppen ligger mellem shelter/multtoilets placering og vejen. Bebyggelsens facadebeklædning af lærke- og egetræ, som patinerer gråt med tiden, vil medføre at bebyggelsens synlighed i omgivelserne begrænses. Det vurderes, at bebyggelsens fremtoning ikke vil virke dominerende i det skovklædte bakkelandskab, men vil fremtræde tilpasset til naturens grå-brune nuancer.

Landskabets lille skala med små bakker gør, at mindre byggeri kan indpasses i området. I vinterhalvåret og når der er fældet skov på arealet, vil shelter og multtoilet have en begrænset visuel synlighed fra Lindet Kratvej, men ikke en synlighed der påvirker det overordnede landskabsoplevelse.

Landskabet er sårbart over for terrænændringer og området rummer stor værdi i forhold til formidling af landskabets dannelse. Der skal derfor være stor opmærksomhed på terrænreguleringer ved placering af multtoilet og shelter samt ved indretning af bålplads.

Terrænreguleringer bør holdes på et minimum. En terrænregulering hvor shelter, multtoilet og bålplads placeres på samme plateau bør undgås. Det vurderes, at shelter og multtoilet ikke vil påvirke oplevelsen af det bevaringsværdige landskab, såfremt den enkelte bygning tilpasses terrænet og terrænregulering begrænses mest muligt.

I vurderingen er der lagt vægt på den offentlige adgang og rekreative interesser i det åbne land. Dertil er der lagt vægt på, at der er tale om en enkelt shelter og multtoilet, der udtryksmæssigt er tilpasset det omkringliggende landskab.

Større sammenhængende landskaber

Shelterpladsen ligger i et område, som i kommuneplanen for Vejle Kommune 2021-2033 er udpeget som større sammenhængende landskab. Bebyggelsen har en begrænset størrelse der gør, at de ikke vil påvirke udpegningsen for større sammenhængende landskaber.

Værdifuldt kulturmiljø

Shelterpladsen ligger umiddelbart nord for et område, som i kommuneplanen for Vejle Kommune 2021-2033 er udpeget som værdifuldt kulturmiljø, "Oldtidsmiljø omkring Himmerig, Springbanke og Nygård".

Kulturmiljøet er udpeget på baggrund af, at der indenfor afgrænsningen findes en stor koncentration af overpløjede og fredede gravhøje.

Placeringen af shelter og multitoilet vurderes ikke at påvirke kulturmiljøets bærende værdier væsentligt.

Friluftsområde

Shelterpladsen ligger i et område, som i Kommuneplanen for Vejle Kommune 2021-2033 er udpeget som friluftområde.

De rekreative stiers omgivelser skal så vidt muligt sikres mod etablering af landskabs- og miljøferringende anlæg og mod, at der sker ændringer i den motoriserede trafik, der kan forringe - ruternes rekreative værdi.

Der må ikke i friluftsområderne planlægges på en sådan måde, at friluftsområdernes rekreative og oplevelsesmæssige værdier forringes. Særligt vigtigt er det at sikre udsigter mod forstyrrende visuelle elementer, samt at sikre områdernes naturlige stilhed mod øget støj og uro.

Friluftslivet skal tilbyde gode adgangsforhold, støttepunkter og oplevelsesmuligheder for både det organiserede friluftsliv, for skoler og lignende institutioner samt for det almene uorganiserede friluftsliv, med hovedvægt på det almene friluftsliv.

Shelterpladsen etableres i lærketræ, som med tiden gråner, og vurderes dermed ikke at være landskabferringende og forringe rutens rekreative værdi. Shelterpladsen er med til at give et støttepunkt for den almene uorganiserede friluftsliv, og er dermed med til at understøtte friluftslivet i Vejle Kommune.

Grundvand

Shelterpladsen ligger i et område med særlige drikkevandinteresser. Det vurderes, at drikkevandsinteresserne ikke påvirkes ved etablering af en shelterplads.

Spildevand:

Der gøres opmærksom på, at der skal søges en særskilt tilladelse til håndtering af spildevand.

Natura 2000

Projektet ligger indenfor et Natura 2000 område (Store Vandskel, Rørbæk Sø og Tinnest Krat, nr. 65)

Vejle Kommune har besigtiget området hvor shelteret og multitoilet ønskes opsat.

I det følgende er det vurderet, om shelteret og muldtoiletet påvirker bilag IV-arter og/eller Natura 2000 området væsentligt.

Bilag IV-arter

Der er inden for en 10x10km kvadrant, registreret de følgende bilag IV-arter :
Brunflagermus, Bæklampret, Damflagermus, Dværgflagermus, Langøret flagermus, Løgfrø, odder, Pipistrelflagermus, Spidssnudet frø, Stor vandsalamander, Sydflagermus, Troldflagermus og Vandflagermus.

Der er vurderet, at der er ikke nogen af de ovennævnte bilag IV-arter, som vil blive væsentligt påvirket af, at der bliver etableret et shelter og et muldtoilet.

Natura 2000

Shelteret og muldtoiletet ligger indenfor Natura 2000 området, nr. 76 og habitatområde H65, *Store Vandskel, Rørbæk Sø, Tinnet Krat og Holtum Ådal, øvre del*. Udpegningsgrundlaget er følgende:

Udpegningsgrundlag for Habitatområde nr. 65		
Naturtyper:	Søbred med småurter (3130)	Kransnålalge-sø (3140)
	Næringsrig sø (3150)	Brunvandet sø (3160)
	Vandløb (3260)	Våd hede (4010)
	Tør hede (4030)	Enekrat (5130)
	Surt overdrev* (6230)	Tidvis våd eng (6410)
	Hængesæk (7140)	Kildevæld* (7220)
	Rigkær (7230)	Bøg på mor (9110)
	Bøg på mor med kristtorn (9120)	Bøg på muld (9130)
	Stilkeke-krat (9190)	Skovbevokset tørvemose* (91D0)
	Elle- og askeskov* (91E0)	
Arter:	Blank seglmos (6216)	Kildevældsvindelsnegl (1013)
	Bæklampret (1096)	Stor vandsalamander (1166)
	Odder (1355)	Damflagermus (1318)

I tabel 2 ses de naturtyper og arter, der udgør det gældende udpegningsgrundlag for Natura 2000-området. Tal i parentes henviser til de talkoder, som benyttes for naturtyper og arter fra habitatdirektivets bilag 1 og 2. * angiver at der er tale om en prioriteret naturtype.

Udpegningsgrundlag for habitatområder er blevet revideret som beskrevet i basisanalysen.

S3 beskyttet natur

Muldtoiletet ligger inden for på en S3 beskyttet hede, se luftfoto 1.



På luftfoto 1 viser det Lyserøde område en hede, som er beskyttet efter §3 i Naturbeskyttelsesloven. Muldtoiletet ligger på den beskyttede hede.

Kommunens vurdering

Heden er ikke en prioriteret naturtype.

Kommunen har vurderet, at samlet set, så bliver heden, og bilag IV arterne, og Natura 2000 området ikke væsentligt påvirket af, at der bliver etableret et shelteret og muldtoilet.

Kommunen har givet en §3 dispensation til shelteret og muldtoiletet.

Etableringen af shelteret og muldtoiletet er en fordel, som gavner de gående og i det hele taget offentligheden.

Annoncering:

Afgørelsen vil den 12. marts 2025 blive annonceret på Vejle Kommunes hjemmeside www.vejle.dk under *Demokrati og indflydelse – Høringer og afgørelser*.

Der er en klagefrist på 4 uger. Først når klagefristen er udløbet den **9. april 2025**, og hvis der ingen bemærkninger eller klager er kommet til sagen, vil landzonetilladelsen kunne udnyttes. Når klagefristen er udløbet, vil du blive orienteret, hvis der er kommet bemærkninger eller klager til landzonetilladelsen.

I øvrigt:

Landzonetilladelsen bortfalder, hvis den ikke er udnyttet inden for 5 år fra klagefristens udløb, eller ikke har været udnyttet i 5 på hinanden følgende år.

Landzonetilladelsen fritager ikke ansøger/ejer for at indhente tilladelse efter anden lovgivning, inden byggeriet påbegyndes, fx byggetilladelse, spildevandsgodkendelse, supplerende adresser til ejendommen, ændring af eksisterende vejforhold o. lign.

Der henvises i øvrigt til vedlagte side om **ejers ansvar**.

Generelt:

Sker der ændringer i forhold til det ansøgte, skal Vejle Kommune orienteres og godkende ændringerne.

Vedlagt: Klagevejledning og ejers ansvar.

Kopi sendt til:

Danmarks Naturfredningsforening
DN i Vejle Kommune
VejleMuseerne
Naturstyrelsen Trekantsområdet:

dn@dn.dk
dnvejle-sager@dn.dk
museerne@vejle.dk
TRE@nst.dk

Venlig hilsen

Pia Kjær Madsen

Klagevejledning

Klagevejledning til Planloven

Enhver med retlig interesse i sagen, samt landsdækkende foreninger, kan klage over afgørelsen, og der kan klages over retlige spørgsmål og skønsspørgsmål. Dvs. at du kan klage, hvis du mener, at kommunen ikke har haft hjemmel til at træffe afgørelsen og over selve afgørelsen. Klagen har opsættende virkning.

Klagen skal inden for 4 uger efter afgørelsen er meddelt sendes til Planklagenævnet via Klageportalen. Klageportalen finder du link til på forsiden af Nævnenes hus [Start din klage her](#)

Når du opretter klagen i Klageportalen, er det vigtigt, at du under punktet ”Oplysning om den sag klagen vedrører” indtaster journalnummer og sagsbehandler, som du finder øverst i afgørelsen.

For fritagelse af brug af klageportalen sendes begrundet anmodning til byggesag@vejle.dk eller Teknik & Miljø, Kirketorvet 22, 7100 Vejle.

Det koster et gebyr på 900 kr. for privatpersoner og 1.800 kr. for virksomheder og organisationer at klage. For oplysning om gebyr, og hvem der kan fritages for brug af Klageportalen, se Planklagenævnets hjemmeside; [Planklagenævnet](#)

Hvis du vil indbringe afgørelsen for domstolene, skal det ske inden 6 måneder fra afgørelsen.

Ejers ansvar

Det påhviler ejeren af en ejendom at berigtige forhold, som er i strid med Lov om planlægning § 63, stk. 1-3. Det er ejers ansvar, at bestemmelser i lovgivningen overholdes og vilkår i tilladelser opfyldes.

Straf

Efter Lov om planlægning § 64, kan den, der overtræder lovgivningens bestemmelser og vilkår i tilladelser, idømmes bøde.

Dispensation og klage – anden lovgivning

Afgørelser efter en anden lovgivning kan påklages i overensstemmelse med klagebestemmelserne i den pågældende lov.

Ejers ansvar

Inden du påbegynder dit byggeri/nedrivning

Ved udgravning og fundering skal Byggelovens § 12, stk. 1-6 nøje iagttages, herunder at der træffes enhver foranstaltning, der er nødvendig for at sikre omkringliggende grunde, bygninger og ledningsanlæg af enhver art, samt at omkringliggende naboer varsles mindst 14 dage forud for arbejdets påbegyndelse.

Anden lovgivning

Det er ejers eget ansvar at indhente eventuelle nødvendige godkendelser/ udtalelser fra andre myndigheder og afdelinger i Vejle kommune. Her kan der være tale om tilladelser/godkendelser i forhold til, vej, regn- og spildevand, natur, affald, fredning, museum m.m.

Private servitutter

Vi har i forbindelse med sagen ikke påset eller taget stilling til, om byggeriet overholder eventuelle private servitutter på ejendommen. Det er ejers ansvar at afklare privatretlige forhold, herunder fortolkning af privatretlige servitutter, i udnyttelse af byggetilladelsen. Undersøge det på www.tinglysning.dk.

Fortidsminder og VejleMuseerne

Af Museumsloven følger, at du eller din entreprenør straks skal standse arbejdet, hvis der under et gravearbejde stødes på fortidsminder. Kontakt dernæst VejleMuseerne på telefon 76813100. Det anbefales at tage kontakt til VejleMuseerne, inden du skal grave i områder med kendte historiske levn.

Øverste jordlag / Jordflytning / Forurennet jord

Hvis du udfører bygge- og anlægsarbejder på et areal, der anvendes til bolig, børneinstitution, offentlig legeplads, kolonihave eller sommerhus, skal du som udgangspunkt sikre, at de øverste 50 cm jordlag af den berørte del af det ubebyggede areal ikke er forurennet, eller at der er etableret en varig fast belægning. Reglen gælder ikke ved bygge- og anlægsarbejde på én- eller tofamiliehuse, medmindre der er tale om opførelse af en ny bolig. Se evt. www.vejle.dk/50cmreglen

Du skal anmelde jordflytning, hvis det hører under jordflytningsregulativet for Vejle Kommune. På [Jordflytning - Vejle Kommune](#) kan du se om jordflytning fra din ejendom er anmeldeligt og hvordan du i øvrigt skal forholde dig, hvis jordflytningen skal anmeldes.

Hvis du eller din entreprenør konstaterer forurennet jord under grave- eller byggearbejdet, skal arbejdet straks standses. Derefter skal der tages kontakt til Byggesag & Industrimiljø. Se evt. www.vejle.dk/jordforuregning.

Læs mere på www.vejle.dk – Søg på øverste jordlag og find siden: Øvrige hensyn og tilladelser ved bygge- og anlægsarbejder

Befæstelsesgrad

Ved anlæg af indkørsel, terrasser og lignende befæstede arealer gøres der opmærksom på, at grunden ikke må bebygges og befæstes mere end den maksimalt tilladte befæstelsesgrad i Vejle Kommunes spildevandsplan. Befæstelsesgraden oplyses ved henvendelse til Team Spildevand ved Vejle kommune eller Vejle Spildevand A/S. Kun almindeligt forekommende husspildevand, regnvand fra tage og befæstede arealer samt vand fra bygningens omfangsdræn må tilsluttes kloaksystemet. Drænvand i øvrigt må ikke tilsluttes kloaksystemet. Kan befæstelsesgraden ikke overholdes kræver det godkendelse fra Vejle Spildevand A/S.

Nedrivning / Byggeaffald

Byggeaffald skal anmeldes til Ressourcer og Genbrug via deres selvbetjeningsløsning på www.vejle.dk – under Erhvervsaffald og miljø – Sådan håndterer du dit byggeaffald, inden du påbegynder arbejdet. Det er ulovligt at afbrænde bygge- og nedbrydnings- materialer. Du må gerne genanvende rene byggematerialer. Bemærk, at mange byggematerialer fra perioden 1950-77 indeholder det giftige stof PCB. Hvis der er asbest i byggeaffaldet, skal du anmeldes det til Arbejdstilsynet. Læs mere om byggeaffald på www.affaldgenbrug.vejle.dk eller kontakt Ressourcer og Genbrug på telefon 76812800.

Støv og støj

Aktiviteter der giver støv, lugt, støj eller andre gener skal anmeldes til Vejle Kommune, Industrimiljø senest 14 dage før arbejdet påbegyndes. Du skal anmelde aktiviteten via www.vejle.dk under Erhverv – Erhvervsaffald og miljø – Anmeld arbejde, der giver lugt, støj eller røg. Byggepladsaktiviteter der ikke skal ansøges om, må foregå i tidsrummet 7.00 til 18.00 på hverdage og 7.00 til 14.00 på lørdage.

Tilslutning til forsyning

Du skal kontakte forsyningselskaberne (vand, varme, el og telefon) for placering og tilslutning af stikledninger og kabler samt placering af måler. Alle arbejder med tilslutning skal udføres af autoriserede mestre.

Ledninger og kabler

For at undgå graveskader skal du orientere dig om placeringen af ledninger og kabler af enhver art på ledningsejerregisteret www.ler.dk. Det gælder både på ejendommen og på offentligt vejareal. Du kan også tjekke placeringen hos ledningsejeren eller forsyningselskabet.

Opgravning og skader på offentligt vejareal

Du må først begynde et gravearbejde i offentligt vejareal når du har en gravetilladelse. Ansøg på www.vejle.dk under Min virksomhed – Tilladelser og bevillinger – Søg om gravetilladelse. Du opfordres til at tage fotos af eventuelle skader på arealerne inden du graver. Bygherren kan i værste fald komme til at betale for udbedringen.

Sådan behandler Vejle Kommune personoplysninger om dig

(følgende oplysninger er alene relevant i sager om privatpersoner, enkeltmandsvirksomheder eller I/S)

Vi sender dig dette brev for at orientere dig om, at vi har indsamlet eller modtaget personoplysninger om dig. Efter databeskyttelsesforordningens artikel 13 og 14 skal vi nemlig give dig en række oplysninger, når vi indsamler og behandler personoplysninger om dig.

1. Vi er den dataansvarlige – hvordan kontakter du os?

Vejle Kommune er dataansvarlig for behandlingen af de personoplysninger, som vi har indsamlet eller modtaget om dig. Du finder vores kontaktoplysninger nedenfor.

Vejle Kommune, Skolegade 1, 7100 Vejle
Telefon: 76 81 00 00, Mail: post@vejle.dk - CVR-nr.: 29189900

2. Kontaktoplysninger på databeskyttelsesrådgiveren

Hvis du har spørgsmål til vores behandling af dine oplysninger, er du altid velkommen til at kontakte vores databeskyttelsesrådgiver. Du kan kontakte vores databeskyttelsesrådgiver på følgende måder:

På mail: dpo.vejle@bechbruun.com

På telefon: 72 27 30 02

Via sikker post: <https://dpo.bechbruun.com/vejle>

Pr. brev:

DPO Vejle Kommune, Bech-Bruun Advokatpartnerselskab, Værkmestergade 2, 8000 Aarhus C
CVR nr.: 38538071

3. Formålene med og retsgrundlaget for behandlingen af dine personoplysninger

Vi behandler dine personoplysninger til følgende formål:

- Byggesagsbehandling i forbindelse med en ansøgning om byggetilladelse, forespørgsel eller lignende henvendelser om byggeri på en ejendom.
- Byggesagsbehandling i forbindelse med en ansøgning om landzonetilladelse, anvendelsesændring, forespørgsel, dispensation eller lignende henvendelser i forhold til planloven.

Retsgrundlaget for vores behandling af dine personoplysninger følger af:

- Byggelovens § 16, kravet om ansøgning om byggetilladelse, jf. bygningsreglementet BR18, § 7, stk. 1 (Bygningsreglementet BR15, pkt. 1.3, stk. 1)
- Planloven §§ 35-37 og § 19
- Databeskyttelsesloven § 5, stk. 1
- Databeskyttelsesloven § 6, stk. 1 jf. Databeskyttelsesforordningen art. 6, litra e

4. Kategorier af personoplysninger

Vi behandler følgende kategorier af personoplysninger om dig:

- Almindelige personoplysninger
- CPR-nummer

Indsendes der andre personoplysninger af dig, som ikke er relevante for sagen, kan disse personoplysninger blive journaliseret men vil ikke indgå i sagens behandling.

5. Modtagere eller kategorier af modtagere

Vi videregiver eller overlader dine personoplysninger til følgende modtagere:

- Til parter i sagen, f.eks. i forbindelse med en partshøring, eller til andre relevante borgere i forbindelse med en eventuel nabohøring.
- Til Vejle Kommunes Weblager

Disse personoplysninger kan være omfattet af en eventuel efterfølgende aktindsigtssag.

6. Overførsel til modtagere i tredjelande, herunder internationale organisationer

Vi overfører dine personoplysninger til modtagere uden for EU og EØS:

Nej Ja

7. Hvor stammer dine personoplysninger fra

Dette afsnit finder anvendelse, når vi indsamler oplysninger om dig hos andre end dig selv. Dette kan være tilfældet hvis:

- Du er ejer, kan Vejle Kommune indhente oplysninger om dig igennem en ansøger
- Du er ejer, kan Vejle Kommune indhente oplysninger om dig på baggrund af en klagehenvendelse

Med andre ord er afsnittet ikke relevant, hvis du som ansøger eller eventuel klager henvender dig til Vejle Kommune, da kommunen i disse tilfælde kun indhenter oplysninger om dig igennem din henvendelse.

8. Opbevaring af dine personoplysninger

Vi kan på nuværende tidspunkt ikke sige, hvor længe vi vil opbevare dine personoplysninger. Den periode vi opbevarer oplysninger i, afhænger af den konkrete sagsbehandling, opfyldelsen af formålet med behandlingen samt den relevante lovgivning på området. Når vores behandling af dine personoplysninger er afsluttet, opbevares oplysningerne efter bestemmelserne i arkivloven.

9. Automatiske afgørelser, herunder profilering

Vi anvender ikke automatiske afgørelser eller profilering i den konkrete behandling af dine personoplysninger.

10. Dine rettigheder

Efter Databeskyttelsesforordningen kan du til enhver tid benytte dig af dine rettigheder i forhold til Vejle Kommunes behandling af dine personoplysninger:

- Du har **ret til indsigt** i de oplysninger, som Vejle Kommune behandler om dig
- Du har **ret til at få rettet urigtige oplysninger** om dig selv
- I særlige tilfælde har du **ret til at få slettet personoplysninger** om dig
- Du har i visse tilfælde **ret til at få begrænset behandlingen** af dine personoplysninger
- Du har i visse tilfælde **ret til at gøre indsigelse** mod Vejle Kommunes ellers lovlige behandling

Hvis du vil gøre brug af dine rettigheder, skal du kontakte vores databeskyttelsesrådgiver. Se kontaktoplysninger i afsnit 2.

11. Retten til at trække samtykke tilbage

Hvis behandlingen af dine personoplysninger er betinget af et samtykke, har du til enhver tid ret til at trække dit samtykke tilbage. Hvis du trækker dit samtykke tilbage, har det først virkning fra dette

tidspunkt. Det påvirker derfor ikke lovligheden af vores behandling af dine personoplysninger op til tidspunktet for tilbagetrækningen af dit samtykke.

12. Klagevejledning

Du har ret til at klage til Datatilsynet, hvis du er utilfreds med Vejle Kommunes behandling af dine personoplysninger. Du kan enten henvende dig til Vejle Kommunes databeskyttelsesrådgiver eller finde mere information og kontaktoplysninger på Datatilsynets hjemmeside www.datatilsynet.dk

Indsigelsesnotat

Landzonetilladelse til shelterplads

Lindet Kratvej 30, 7323 Give

	J.nr.: 01.03.03-P19-480-23	Sagsbehandler: piakm	Dato for notat: 23. januar 2025
--	-------------------------------	-------------------------	------------------------------------

Indsiger	Resume af høringsvar	Teknik & Miljø's bemærkninger
1. Ejer af Horsbjergvej 6 7323 Give	A. Indsiger mener at placering af shelterpladsen vil ødelægge den uspolerede natur og ødelægge udsigten for folk, der vandrer af Lindet Kratvej. Indsiger påpeger også, at der bør ikke være bebyggelse i et område, som istiden har skabt.	A. Placeringen af shelter og multtoilet ligger inden for udpegningen for bevaringsværdigt landskab nr. 19b "Skovklædte bakker ved Tinnet Krat", som fremgår af Vejles Kommunes Kommuneplan 2021-2033. Alle landskaber består i udgangspunktet af geologisk dannede terrænformer og de typer af natur, der naturligt er dannet ovenpå, f.eks. ådalen, søer og moser. Mange års menneskelig påvirkning har ændret udgangspunktet og tilføjet kulturskabte lag som beplantning, bebyggelse og vejstruktur. Det er den rummelige og visuelle fornemmelse af landskabets enkelte dele, som skaber oplevelsen af landskabet. De bevaringsværdige landskaber har til formål at formidle og beskytte de enkelte områders særligt karakteristiske landskabstræk. De steder hvor byggeri og anlæg tillades, skal det ske med tilpasning til det konkrete landskab ved placering, skala, orientering, farvevalg og arkitektur.

Landskabsbeskrivelse 19b

Ved det bevaringsværdige landskab nr. 19b er området kendetegnet ved en højt beliggende kuperet og skovklædt bakkekam langs den jyske højderyg. Landskabet opleves som lille skala, hvor terrænet og skovbeplantningen er med til at begrænse udsynet og giver indtrykket af mindre lukket rum.

Konkret vurdering

Lindet Kratvej ligger lavt i forhold til det omgivende kuperet terræn. Shelter og multtoilet ønskes placeret på en mindre bakkeskråningen henholdsvis 40 og 50 meter fra vejen. Skråningen er medvirkende til at skærme byggeriets visuelle synlighed fra Lindet Kratvej, da byggeriet placeres, så bakketoppen ligger mellem shelter/multtoilets placering og vejen. Bebyggelsens facadebeklædning af lærketræ og egetræ, som patinerer gråt med tiden, vil medføre at bebyggelsens synlighed i omgivelserne begrænses. Det vurderes, at bebyggelsens fremtoning ikke vil virke dominerende i det skovklædte bakkelandskab, men vil fremtræde tilpasset til naturens grå-brune nuancer.

Landskabets lille skala med små bakker gør, at mindre byggeri kan indpasses i området. I vinterhalvåret og når der er fældet skov på arealet, vil shelter og multtoilet have en begrænset visuel synlighed fra Lindet Kratvej, men ikke en synlighed der påvirker det overordnede landskabsoplevelse.

Landskabet er sårbart over for terrænændringer og området rummer stor værdi i forhold til formidling af landskabets dannelse. Der skal derfor være stor opmærksomhed på terrænreguleringer ved placering af multtoilet og shelter samt ved indretning af bålplads.

Terrænreguleringer bør holdes på et minimum. En terrænregulering hvor shelter, multtoilet og bålplads placeres på samme plateau bør undgås. Det vurderes, at shelter og multtoilet ikke vil påvirke oplevelsen af det bevaringsværdige landskab, såfremt den enkelte bygning tilpasses terrænet og terrænregulering begrænses mest muligt.

I vurderingen er der lagt vægt på den offentlige adgang og rekreative interesser i det åbne land. Dertil er der lagt vægt på, at der er tale om en

	<p>B. Indsiger finder det problematisk, at Naturstyrelsen ikke har været i dialog om placeringen.</p> <p>C. Indsiger mener at anvendelsen af shelteret vil få så stort et omfang at det får karakter af gratis hotel. Indsiger mener ikke at det er formålet med Naturstyrelsens shelters.</p> <p>D. Indsiger påpeget at den øgede aktivitet vil påvirke dyre- og planteliv</p> <p>E. Indsiger mener at der er alternative placeringer, eventuelt på modsatte side af Lindet Kratvej.</p> <p>F. Indsiger mener at multtoilettes placering ved nogle løvfældende træer er mislykket camouflagen af multtoilet.</p> <p>G. Indsiger mener at det er farligt med åben ild i skoven.</p>	<p>enkelt shelter og multtoilet, der udtryksmæssigt er tilpasset det omkringliggende landskab.</p> <p>B. Naturstyrelsen er ejer af arealet, og skal derfor søge Vejle Kommune om blandt andet landzonetilladelse og byggetilladelse for at kunne etablere en shelterplads på deres ejendom. Det er vanlig praksis i alle typer af landzonesager, at det er kommunen som orienterer naboerne omkring projektet.</p> <p>C. Formålet med shelterpladsen er at understøtte udviklingen af Hærvejen, som national rekreativ vandre- og cykelrute. Naturstyrelsens shelters er gratis at booke i hele landet, netop for at flere skal have en mulighed for, at komme ud og nyde naturen.</p> <p>D. Vejle Kommune vurderer, at den ekstra færdsel, som der kommer på Naturstyrelsens areal, til og fra shelteret, ikke vil give en tilstandsændring af heden. Vejle Kommune har samtidig vurderet, at det er værdiskabende for offentligheden, at den også om natten, kan se og høre dyre- og fuglelivet.</p> <p>Se desuden indsigelse 2, pkt. J</p> <p>E. Der har ikke været mulighed for at placere et shelter på Naturstyrelsesarealer øst for Lindet Kratvej, da arealet her er beskyttet som bevaringsværdigt egekrat.</p> <p>F. Multtoiletet vil være det eneste synlige anlæg, set fra Lindet Kratvej. Toiletet placeres i forbindelse med de få tilbageværende træer på det ryddede areal. Med en konstruktion af ubehandlet egetræ vil multtoiletet efter første år fremstå helt gråt og dermed diskret i landskabet.</p> <p>G. Naturstyrelsen orienterer brugerne af shelterne om brug af åben ild i naturen, blandt andet via deres hjemmeside.</p>
--	-------------------------------------------------------------------------------------------------------------------------------------------------------------------------------------------------------------------------------------------------------------------------------------------------------------------------------------------------------------------------------------------------------------------------------------------------------------------------------------------------------------------------------------------------------------------------------------------------------------------------------------------------------------------------------------	---------------------------------------------------------------------------------------------------------------------------------------------------------------------------------------------------------------------------------------------------------------------------------------------------------------------------------------------------------------------------------------------------------------------------------------------------------------------------------------------------------------------------------------------------------------------------------------------------------------------------------------------------------------------------------------------------------------------------------------------------------------------------------------------------------------------------------------------------------------------------------------------------------------------------------------------------------------------------------------------------------------------------------------------------------------------------------------------------------------------------------------------------------------------------------------------------------------------------------------------------------------------------------------------------------------------------------------------------------------------------------------------------------------------------------------------------------------------------------------------------------------------------------------------------------------------------------------------------------------------------------------------------------

	<p>H. Indsiger mener at der er fare for forurening med hensyn til håndtering af spildevand og at tanken springer læk.</p>	<p>H. Hvis der er tale om en samletank (CE mærket og godkendt til formålet), som skal tømmes af en godkendt affaldstransportør, vurderes det, at processen forløber uden væsentlig risiko for forurening.</p>
<p>2. Ejer af Hærvejen 304 7323 Give</p>	<p>A. Indsiger mener at placering af shelterpladsen vil ødelægge den uspolerede natur og ødelægge udsigten for folk, der vandrer af Lindet Kratvej.</p>	<p>A. Placeringen af shelter og multtoilet ligger inden for udpegningen for bevaringsværdigt landskab nr. 19b ”Skovklædte bakker ved Tinnet Krat”, som fremgår af Vejles Kommunes Kommuneplan 2021-2033.</p> <p>Alle landskaber består i udgangspunktet af geologisk dannede terrænformer og de typer af natur, der naturligt er dannet ovenpå, f.eks. ådalen, søer og moser. Mange års menneskelig påvirkning har ændret udgangspunktet og tilføjet kulturskabte lag som beplantning, bebyggelse og vejstruktur.</p> <p>Det er den rummelige og visuelle fornemmelse af landskabets enkelte dele, som skaber oplevelsen af landskabet.</p> <p>De bevaringsværdige landskaber har til formål at formidle og beskytte de enkelte områders særligt karakteristiske landskabstræk. De steder hvor byggeri og anlæg tillades, skal det ske med tilpasning til det konkrete landskab ved placering, skala, orientering, farvevalg og arkitektur.</p> <p>Landskabsbeskrivelse 19b Ved det bevaringsværdige landskab nr. 19b er området kendetegnet ved en højt beliggende kuperet og skovklædt bakkekam langs den jyske højderyg. Landskabet opleves som lille skala, hvor terrænet og skovbeplantningen er med til at begrænse udsynet og giver indtrykket af mindre lukket rum.</p> <p>Konkret vurdering Lindet Kratvej ligger lavt i forhold til det omgivende kuperet terræn. Shelter og multtoilet ønskes placeret på en mindre bakkeskråningen henholdsvis 40 og 50 meter fra vejen. Skråningen er medvirkende til at skærme byggeriets visuelle synlighed fra Lindet Kratvej, da byggeriet placeres, så bakketoppen</p>

	<p>B. Indsiger finder det problematisk, at Naturstyrelsen ikke har været i dialog om placeringen.</p> <p>C. Indsiger mener at anvendelsen af shelteret vil få så stort et omfang at det får karakter af gratis</p>	<p>ligger mellem shelter/multtoilets placering og vejen. Bebyggelsens facadebeklædning af lærketræ og egetræ, som patinerer gråt med tiden, vil medføre at bebyggelsens synlighed i omgivelserne begrænses. Det vurderes, at bebyggelsens fremtoning ikke vil virke dominerende i det skovklædte bakkelandskab, men vil fremtræde tilpasset til naturens grå-brune nuancer.</p> <p>Landskabets lille skala med små bakker gør, at mindre byggeri kan indpasses i området. I vinterhalvåret og når der er fældet skov på arealet, vil shelter og multtoilet have en begrænset visuel synlighed fra Lindet Kratvej, men ikke en synlighed der påvirker det overordnede landskabsoplevelse.</p> <p>Landskabet er sårbart over for terrænændringer og området rummer stor værdi i forhold til formidling af landskabets dannelse. Der skal derfor være stor opmærksomhed på terrænreguleringer ved placering af multtoilet og shelter samt ved indretning af bålplads.</p> <p>Terrænreguleringer bør holdes på et minimum. En terrænregulering hvor shelter, multtoilet og bålplads placeres på samme plateau bør undgås. Det vurderes, at shelter og multtoilet ikke vil påvirke oplevelsen af det bevaringsværdige landskab, såfremt den enkelte bygning tilpasses terrænet og terrænregulering begrænses mest muligt.</p> <p>I vurderingen er der lagt vægt på den offentlige adgang og rekreative interesser i det åbne land. Dertil er der lagt vægt på, at der er tale om en enkelt shelter og multtoilet, der udtryksmæssigt er tilpasset det omkringliggende landskab.</p> <p>B. Naturstyrelsen er ejer af arealet, og skal derfor søge Vejle Kommune om blandt andet landzonetilladelse og byggetilladelse for at kunne etablere en shelterplads på deres ejendom. Det er vanlig praksis i alle typer af landzonesager, at det er kommunen som orienterer naboerne omkring projektet.</p> <p>C. Formålet med shelterpladsen er at understøtte udviklingen af Hærvejen, som national rekreativ vandre- og cykelrute. Naturstyrelsens shelters er</p>
--	--------------------------------------------------------------------------------------------------------------------------------------------------------------------------------------------------------------------	----------------------------------------------------------------------------------------------------------------------------------------------------------------------------------------------------------------------------------------------------------------------------------------------------------------------------------------------------------------------------------------------------------------------------------------------------------------------------------------------------------------------------------------------------------------------------------------------------------------------------------------------------------------------------------------------------------------------------------------------------------------------------------------------------------------------------------------------------------------------------------------------------------------------------------------------------------------------------------------------------------------------------------------------------------------------------------------------------------------------------------------------------------------------------------------------------------------------------------------------------------------------------------------------------------------------------------------------------------------------------------------------------------------------------------------------------------------------------------------------------------------------------------------------------------------------------------------------------------------------------------------------------------------------------------------------------------------------------------------------------------------------------------------------------------------------------------------------------------------------------------------------------------------------------------------------------------------------------------------------------------------------------------------------------------

<p>hotel. Indsiger mener ikke at det er formålet med Naturstyrelsens shelter.</p> <p>D. Indsiger påpeget at den øgede aktivitet vil påvirke dyre- og planteliv</p> <p>E. Indsiger mener at placering af shelterpladsen giver uønsket færdsel på hans ejendom.</p> <p>F: Indsiger mener at der er alternative placeringer, eventuelt på modsatte side af Lindet Kratvej.</p> <p>G. Indsiger mener at det er farligt med åben ild i skoven.</p> <p>H. Indsiger mener at han ejendom vil lide et voldsomt værditab, da han mener at jagten på ejendommen ødelægges.</p> <p>I. Indsiger mener, at der bliver problemer med skrald i naturen</p> <p>J. Indsiger mener, at Vejle Kommune aldrig har besøgt arealet.</p>	<p>gratis at booke i hele landet, netop for at flere skal have en mulighed for, at komme ud og nyde naturen.</p> <p>D. Vejle Kommune vurderer, at den ekstra færdsel, som der kommer på Naturstyrelsens areal, til og fra shelteret, ikke vil give en tilstandsændring af heden. Vejle Kommune har samtidig vurderet, at det er værdiskabende for offentligheden, at den også om natten, kan se og høre dyre- og fuglelivet.</p> <p>Se desuden indsigelse 2, pkt. J</p> <p>E. Færdsel i naturen reguleres gennem Naturbeskyttelsesloven. Reglerne ændres ikke selv om der gives landzonetilladelse til en shelterplads.</p> <p>F. Der har ikke været mulighed for at placere et shelter på Naturstyrelsesarealer øst for Lindet Kratvej, da arealet her er beskyttet som bevaringsværdigt egekrat.</p> <p>G. Naturstyrelsen orienterer brugerne af shelterne om brug af åben ild i naturen, blandt andet via deres hjemmeside.</p> <p>H. Planlægning og regulering betragtes som erstatningsfri regulering. Dette betyder, at ændringer, der foretages som led i kommunens planlægning og regulering, typisk ikke medfører krav om erstatning, da de anses for at være en del af den almindelige udvikling og forvaltning af området.</p> <p>I. Brugere af shelterpladsen, skal selv tage skrald med fra pladsen. Derud over er det Naturstyrelsen, som ejer, der er ansvarlig for oprydning på grunden.</p> <p>J. Besigtigelse af området Området til shelteret og muldtoilettet blev besøgt den 5. september 2023.</p> <p>Der blev fundet de følgende arter: Hedelyng, gran ssp. bølget bunke og Birk ssp.</p>
-------------------------------------------------------------------------------------------------------------------------------------------------------------------------------------------------------------------------------------------------------------------------------------------------------------------------------------------------------------------------------------------------------------------------------------------------------------------------------------------------------------------------------------------------------------------------------------------------------------------------------------------------------------------------------------------------------------------	-----------------------------------------------------------------------------------------------------------------------------------------------------------------------------------------------------------------------------------------------------------------------------------------------------------------------------------------------------------------------------------------------------------------------------------------------------------------------------------------------------------------------------------------------------------------------------------------------------------------------------------------------------------------------------------------------------------------------------------------------------------------------------------------------------------------------------------------------------------------------------------------------------------------------------------------------------------------------------------------------------------------------------------------------------------------------------------------------------------------------------------------------------------------------------------------------------------------------------------------------------------------------------------------------------------------------------------------------------------------------------------------------------------------------------------------------------------------------------------------------------------------------------------------------------------------------------------------------------------------------------

På det nedenstående oversigtskort ses det hvor Shelteret og muldtoiletet bliver placeret.

Oversigtskort

Kortet viser placering af henholdsvis shelter og muldtoilet. Grøn prik viser placering af ny shelter og rød prik viser placering af muldtoilet. Rød skravering viser eksisterende P-plads og rød stiplede linje adgangsvej fra P-plads til shelter/muldtoilet.



Klager bekymrer sig om flg. arter:

Skov-firben

Glente,

Natravn,

Musvåge,

Duehøg,

Hedehøg,

Idet følgende ses informationer om fugle og padder på de to artsportaler,
Fugleognatur.dk og artsdata.dk.

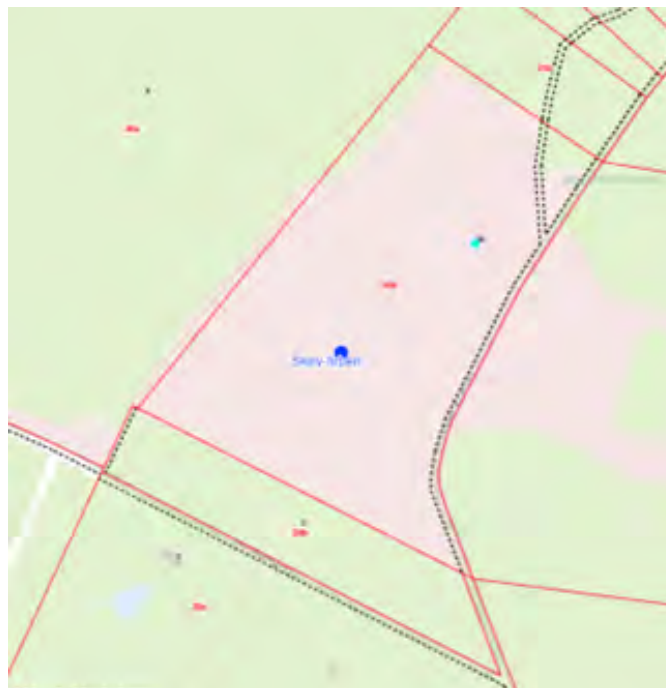

På kort 1 ses det hvor skov-firben er observeret.

På kort 2, fra "fugleognatur.dk" ses de følgende fugle 6 fuglearter:

Bynkefugl <i>Saxicola rubetra</i>	2
Dompap <i>Ptyrrhula pyrrhula</i>	1
Hvepsevåge <i>Pernis apivorus</i>	1
Musvåge <i>Buteo buteo</i>	1
Skovpiber <i>Anthus trivialis</i>	1
Stor Tornskade <i>Lanius excubitor</i>	1



På kort 2 ses de 6 fuglearter, fra "fugleognatur.dk". Der er vist opservering af Stor Tornskade, Musvåge og Hvepsevåge.

Musvåge

I Naturbasen står der flg om musvågen:

Musvågen er en af de mest almindelige rovfugle i Danmark.

Biologi

Både træk- og standfugl. Yngler som 2-3 årig. Lever af gnavere, fugle, krybdyr, padder, insekter, regnorme og ådsler. Jager i åbent land. Kan "muse" men gør det ikke ofte. Musvåger er territoriale og forsvare deres jagt- og yngleområde.

Levested

Musvågen foretrækker et varieret landskab, hvilket nok er en af grundene til, at den klarer sig så godt i Danmark. Det åbne land bruges som jagtrevir, mens skove og lunde bruges som yngleplads.

Duehøg

Duehøg er ikke observeret, i området på kort 2, hverken på *Fugleognatur.dk* eller på *arter.dk*.

Hedehøg

Hedehøg er ikke observeret, i området på kort 2, hverken på *Fugleognatur.dk* eller på *arter.dk*.

Natravn

Natravn er ikke observeret, i området på kort 2, hverken på *Fugleognatur.dk* eller på *arter.dk*.

Stor Tornskade

På kort 2 viser den grønne prik inde i området, Lindet Kratvej 30, Give, matr, nr 30b, Nr. Kollemorten, Ø. Nykirke, er en Stor Tornskade.

I DOF basen står der følgende om Stor Tornskade:

Stor tornskade er en udbredt træk- og vintergæst i Danmark. De fleste fugle etablerer hele vinteren igennem et fast territorium, der især findes inde i landet på heder, lysninger i skove og plantager og på enge og i moser med spredte træer og buske. I træktiden ses arten også hyppigt ved kysterne.

		<p>Arten ynglede tidligere herhjemme især i åbne hede- og moseområder med spredt bevoksning. Denne naturtype findes i Danmark hovedsagelig i Jylland, og der er stort set kun registreret ynglepar i denne landsdel. Gode ynglesteder var militære øvelsesterræner holdt åbne ved pleje, bl.a. ved Karup, Holstebro, Borris og Oksbøl.</p> <p>I forhold til beskyttelse er den vurderet til LC (least Concern) dvs, livskraftig.</p> <p>Hvæpsevåge</p> <p>På "fugleognatur.dk" er Hvæpsevågen observeret i det mest sydøstlige punkt på kort 2.</p> <p>I DOF basen står der følgende om Hvæpsevågen:</p> <p>Den danske ynglebestand vurderes at være stabil med omkring 600–700 par. Bestanden ser ikke ud til at være truet, selvom der om efteråret skydes mange under trækket over Middelhavet. Ynglebestanden kan muligvis være undervurderet, da hvæpsevåger under gunstige betingelser kan yngle ret tæt. Antallet af ynglepar kan være meget vanskeligt at optælle i store sammenhængende nåleskove.</p> <p>På kort 3 ses de fugle arter som findes på, arter.dk:</p>
--	--	------------------------------------------------------------------------------------------------------------------------------------------------------------------------------------------------------------------------------------------------------------------------------------------------------------------------------------------------------------------------------------------------------------------------------------------------------------------------------------------------------------------------------------------------------------------------------------------------------------------------------------------------------------------------------------------------------------------------------------------------------------------------------------------------------------------------------------------------------------------------------------------------------------------------------------------------------------------------------------------------------------------------------------------------------------------------------

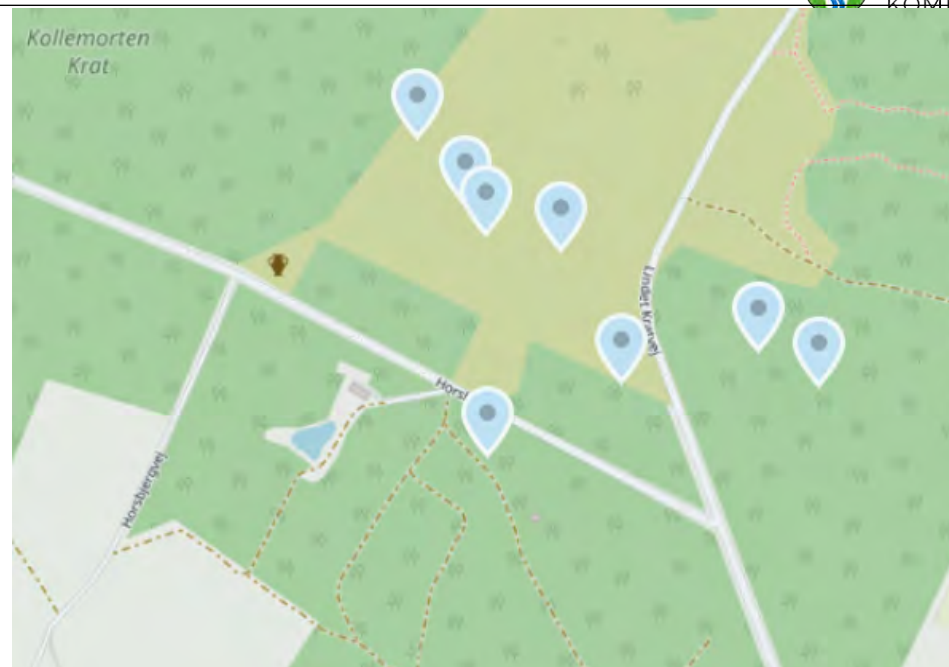

På kort 3 ses de fugle arter, som er registreret i "arter.dk".

I det nederste mest sydøstlige hjørne er der set en rød glente.

Inde på matrikel nr. 30b, Nr. Kollemorten, Ø. Nykirke, (se kort 1) er der set de følgende arter :

Rødrygget tornskade, Stor Tornskade, Skovpiber, Hedelærke.

Rødglen

I Arter.dk står der følgende om Rød Glente. I Danmark yngler rød glente fåtalligt, men den har været i fremgang i de seneste år og findes nu i alle landsdele. Flest glentepar yngler der i det østlige Jylland. Rød glente har, i modsætning til sin nære slægtning sort glente, en begrænset geografisk udbredelse. Næsten hele artens yngleområde befinder sig inden for Europa. 80% af den europæiske bestand er koncentreret i hhv. Tyskland, Frankrig og Spanien.

Rødrygget Tornskade

I arter. dk står der følgende om rødrygget tornskade. Fuglen er en ret almindelig ynglefugl og trækgæst her i Danmark. Den var tidligere særligt udbredt i de østlige og

		<p>sydlige dele af landet, men er nu udbredt jævnt over det meste af landet. Rødrygget tornskade lever i det meste af Europa op til det sydlige Skandinavien og mod øst til det vestlige Sibirien og Kasakhstan. Den overvintrer i det syd- og østlige Afrika og kommer til Danmark i maj. Fuglene forlader landet igen i august-september.</p> <p>Skovpiber I naturbasen står der flg. om skovpiber: <i>Udbredelse</i> Bestandsstørrelse i Danmark anslået til 67.000 par. I Sverige regnes den for en af landets almindeligste fugle, med en (groft anslået) bestand på 4 mill. par (1976) trækgæster fra Norge og Sverige ses specielt i Danmarks østlige egne i perioderne ult. april/pr. juni pr. aug/ med. okt.</p> <p>Der er ikke nogle af de ovenstående nævnte firben eller fugle, som bliver væsentligt påvirket af, at der etableres et shelter og et muldtoilet.</p> <p>Vurdering</p> <p>Vejle Kommune har vurderet at, at den ekstra færdsel, som der kommer på Naturstyrelsens areal, til og fra shelteret, ikke vil give en tilstandsændring af heden.</p> <p>Vejle Kommune har samtidig vurderet, at det er værdiskabende for offentligheden, at den også om natten, kan se og høre dyre- og fuglelivet.</p>
--	--	--------------------------------------------------------------------------------------------------------------------------------------------------------------------------------------------------------------------------------------------------------------------------------------------------------------------------------------------------------------------------------------------------------------------------------------------------------------------------------------------------------------------------------------------------------------------------------------------------------------------------------------------------------------------------------------------------------------------------------------------------------------------------------------------------------------------------------------------------------------------------------------------------------------------------------------------------------------------------------------------------------------------------------------------------------------------------------------------------------------------------------------------------------------------------------------------------------------------------------------------------------



© Her angives kilden/kilderne



Kollemorten Krat
Shelterprojekt

Udarbejdet af: Gert Hougaard Rasmussen
Dato: d. 13/10/2023
Projektion: EPSG:25832
UTM zone: ETRS89 / UTM zone 32N

Signaturforklaring  Eksisterende_P-plads

 adgang

 Nyt Shelter

 Nyt Multtoilet

Ortofoto forår

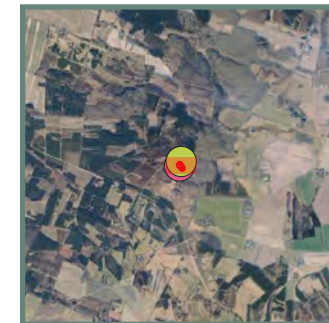

SHELTER - MEDIUM 7.2

UDBUDSMATERIALE OMFATTER NÆRVÆRENDE TEGNINGSSÆT FOR "SHELTER - MEDIUM 7.2" SAMT:

"MATERIALEBESKRIVELSE FOR SHELTER TYPE 7.1 - SMALL OG 7.2 - MEDIUM" AF D. 01.09.23 SAMT TILHØRENDE
"TILBUDSLISTE FOR SHELTER TYPE 7.1 - SMALL OG 7.2 - MEDIUM", AF D. 01.09.23

INDHOLDSFORTEGNELSE:

Materiale- og detaljeoversigt	s. 1
Planer - Fundament	s. 2
Planer - Hovedkonstruktion	s. 3
Planer - Spær/ tag	s. 4
Planer - Gulv og beklædning	s. 5
Facader	s. 6
Principsnit - Gavl / front	s. 7
Principsnit - Bag/ front	s. 8
Detaljer - optioner (medium)	s. 9



SHELTER - MEDIUM - MATERIALE OG DETALJEØVERSIGT

Emne:	Dim.
HOVEDKONSTRUKTION:	
A. Hjørnestolper	125x125
B. Bundrem, for og bag (samles med hjørnestolper)	150x150
C. Hjelpebjælke, sider (ml. hjørnestolper)	75x150 + 50x150
D. Toprem (for og bag, hviler af på hjørnestolper)	150x150
E. Bjælker, gulvkonstruktion	75x150
SIDER/ GULV:	
F. Konstruktionstræ, ramme (ramme for beklædning):	45X95
F1. Rustfri knager F2; Rustfri kroge	
G. Beklædning, "1 på 2" (dog 1 stk. i hjørner, bag 25x100)	25x125
H. Gulvbrædder m. fer og not, høvlet	32x125 (29x113)
I. Gulvafslutning (forkant)	25x150
TAG:	
J. Spær, høvlet spærtræ	45X145
K. Brædder m. fer og not (under tagpap), rupløjet	25X125
L. Tagpap	2 lags
M. Sternbræt/vindskede/ lodret dækbræt/vandret kantbræt,	25x100/125/150/175
N. Dækbræt	25x50
O. Trekantlister	45x45
FUNDAMENT:	
P. Stolpesko	Simpson Strong Tie PVD120G
Q. Betonfundament	B 25 MPa
() Parentes angiver forventet/ ca. høvlet mål	

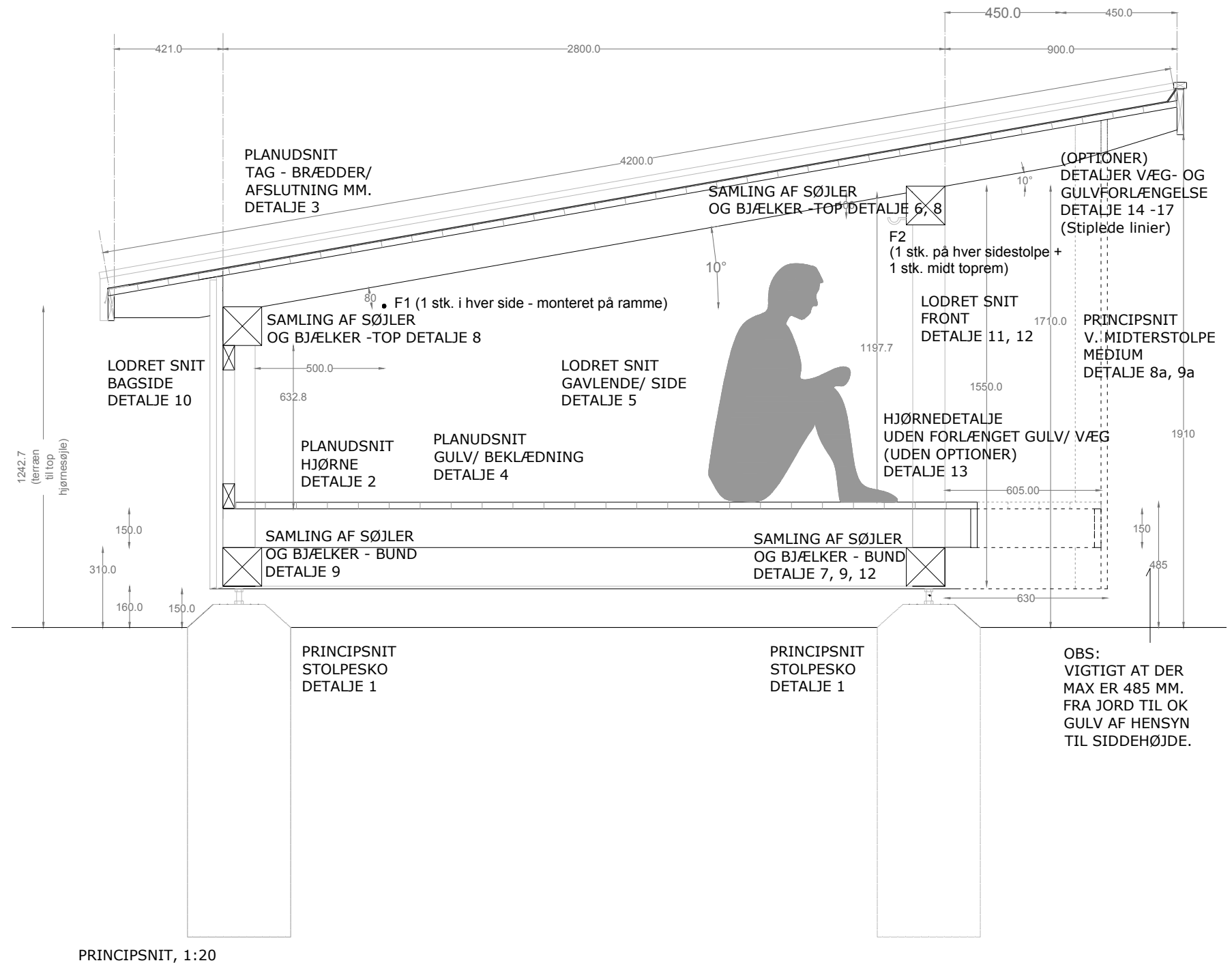

Dokumentnavn: Indsendelse 4, 23.09.01_NST_Medium_7.2_tilrettet.pdf
 Hører til sagsnummer: 01.03.03-P19-480-23
 Registreringsdato: 8. september 2023 - Oprettet: 11. marts 2025



Miljøministeriet
Naturstyrelsen

Tegning 7.2_s1

MEDIUM - FUNDAMENT

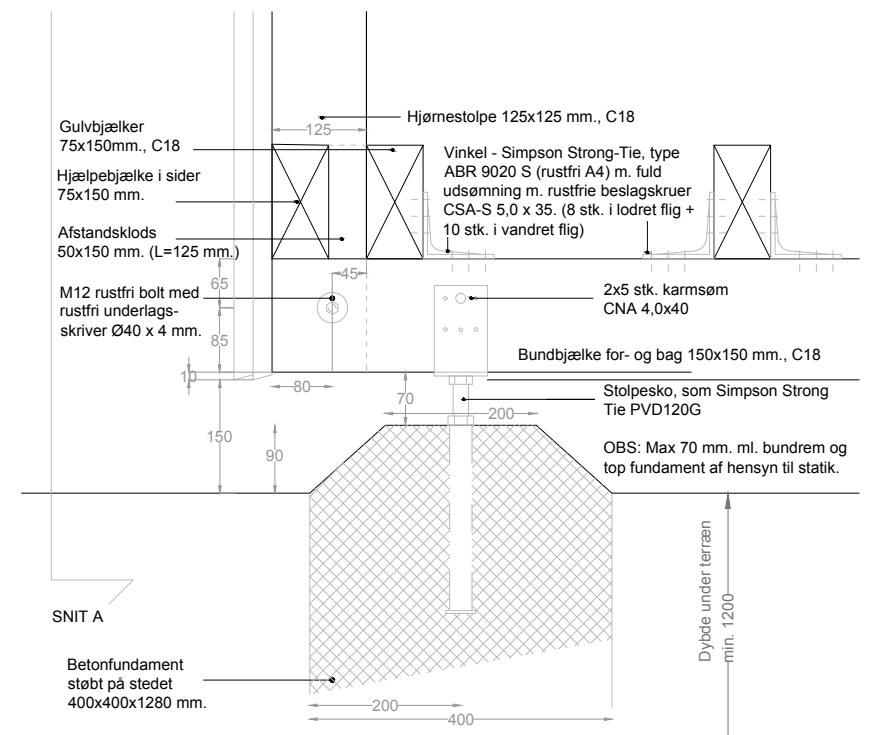
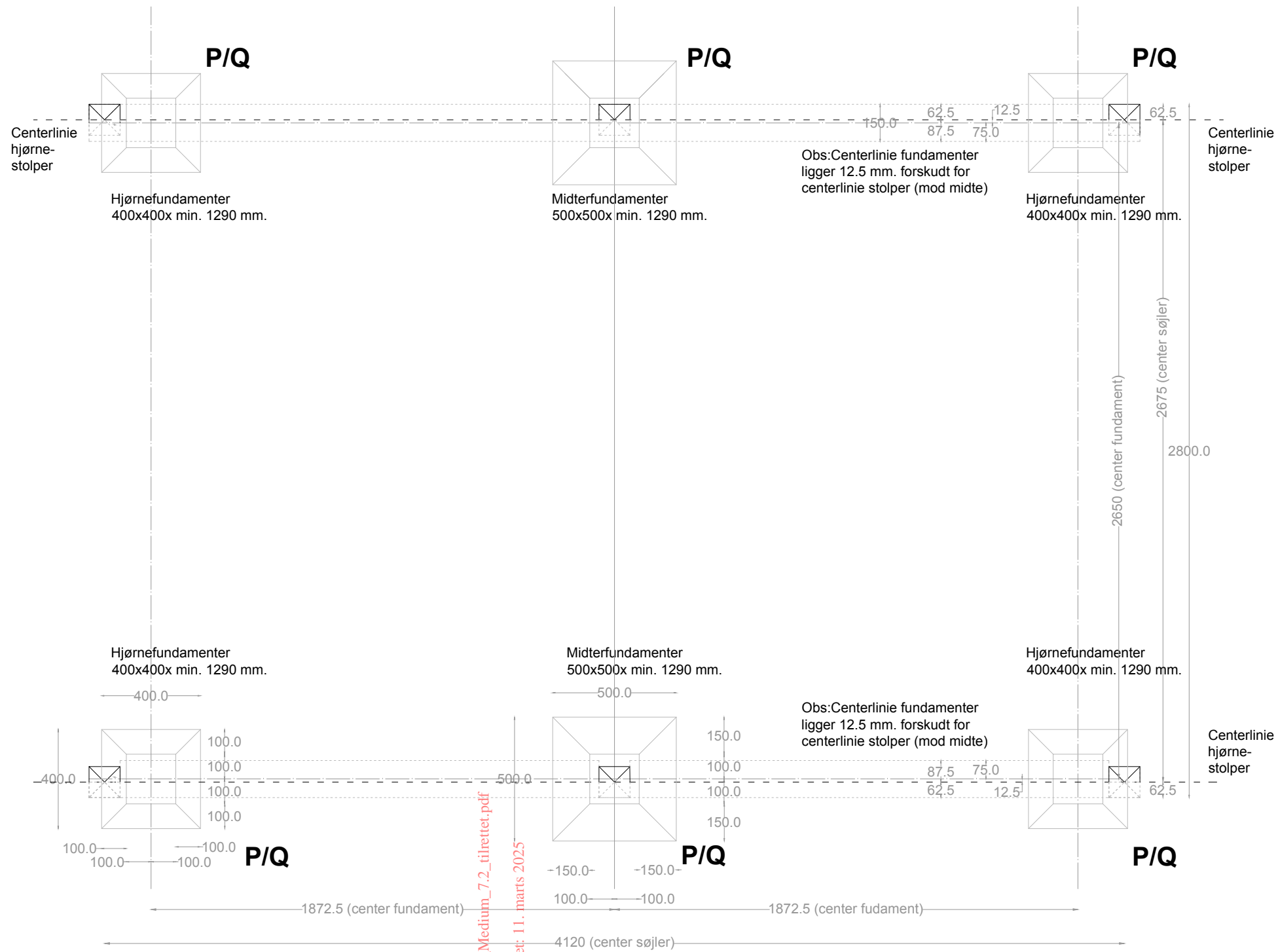

STOLPESKO I HJØRNER
DETALJE 1, MÅL 1:20

FUNDAMENTSPLAN - MEDIUM (7 MODULER)
MÅL 1:20

Dokumentnavn: Indsendelse 4, 23.09.01_NST_Medium_7.2_tilrettet.pdf
Hører til sagsnummer: 01.03.03-P19-480-23
Registreringsdato: 8. september 2023 - Oprettet: 11. marts 2025



Miljøministeriet
Naturstyrelsen

Tegning 7.2_s2

MEDIUM - HOVEDKONSTRUKTION

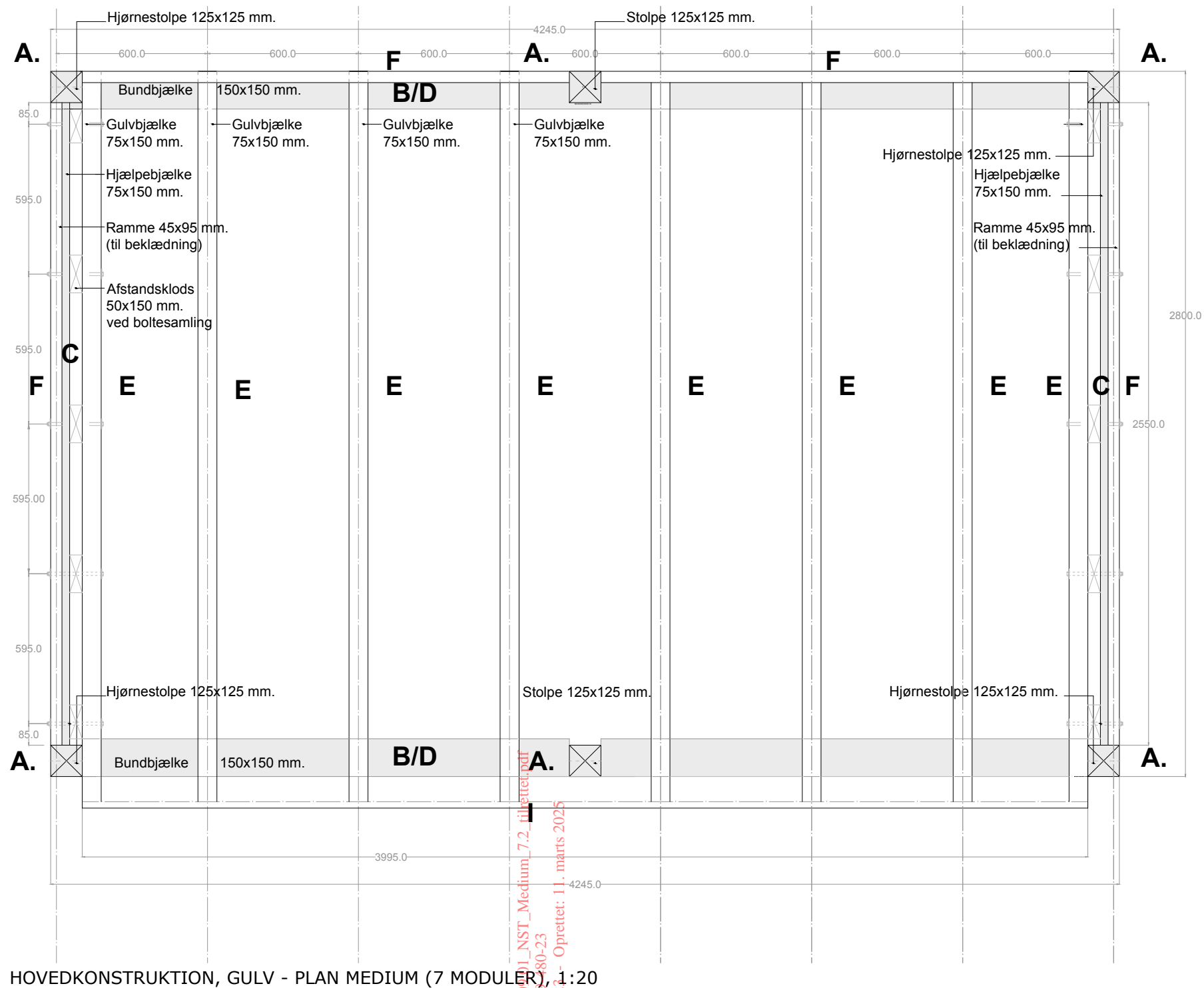

HOVEDKONSTRUKTION, GULV - PLAN MEDIUM (7 MODULER), 1:20

Dokumentnavn: Indsendelse 4, 23.03.2021, NST_Medium_7.2, tilfættet.pdf
 Hører til sagsnummer: 01.03.03-P19-80-23
 Registreringsdato: 8. september 2021, Oprettet: 11. marts 2025

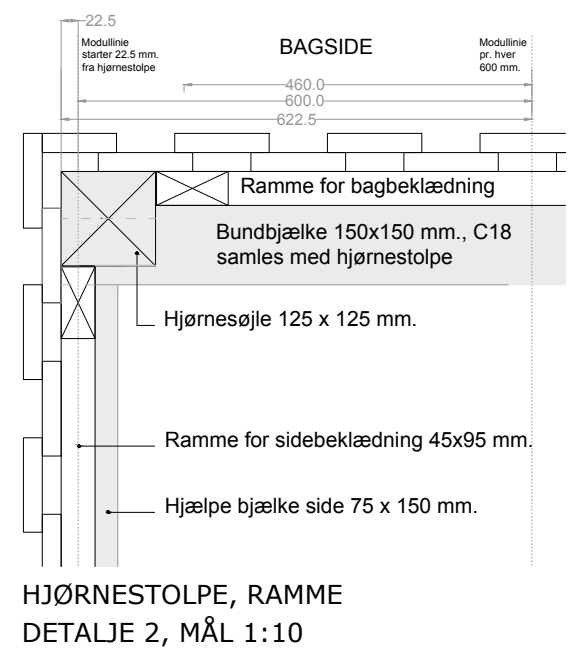

HJØRNESTOLPE, RAMME
DETALJE 2, MÅL 1:10

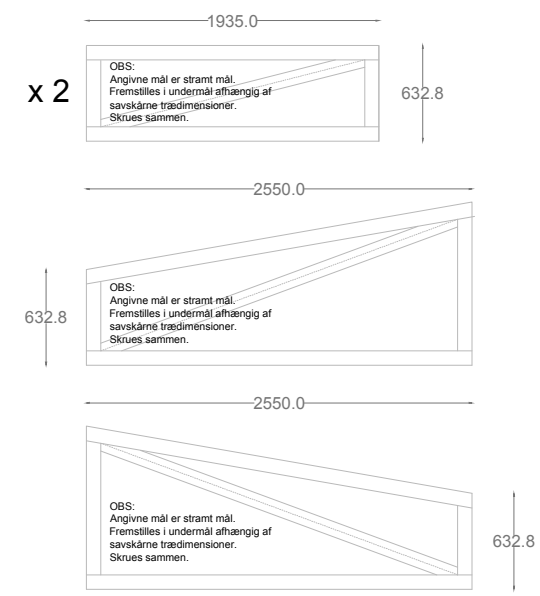

RAMMER TIL
SIDEBEKLÆDNING.
MÅL 1:50

MEDIUM - SPÆR/ TAG

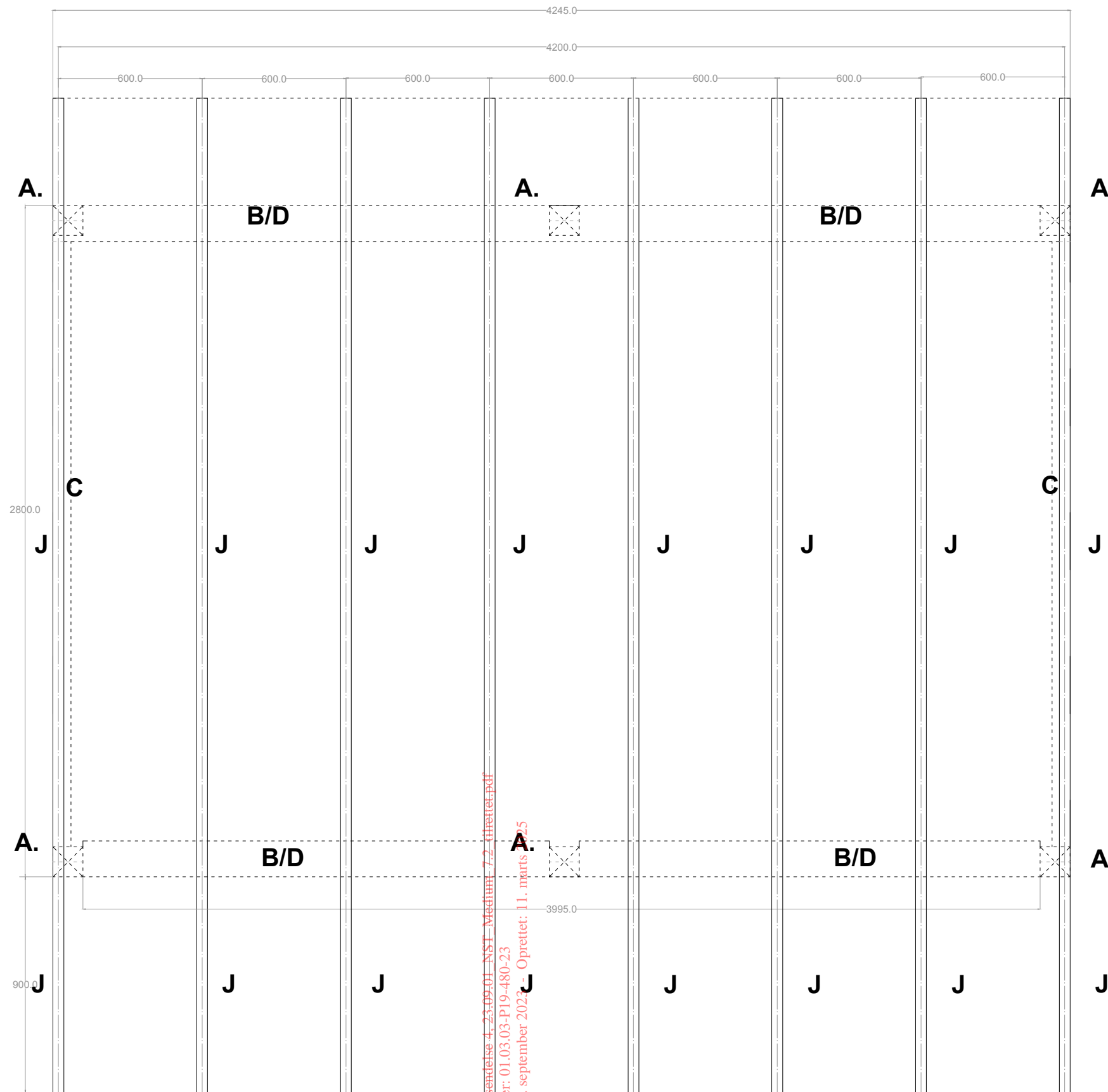

SPÆRPLAN - MEDIUM (7 MODULER)
MÅL: 1:20

Dokumentnavn: Indførelse 4_23-09-01 - NSI - Medium 7.2 - Gifrettet.pdf
Hører til sagsnummer: 01.03.03-P19-480-23
Registreringsdato: 8. september 2021 - Oprettet: 11. marts 2025

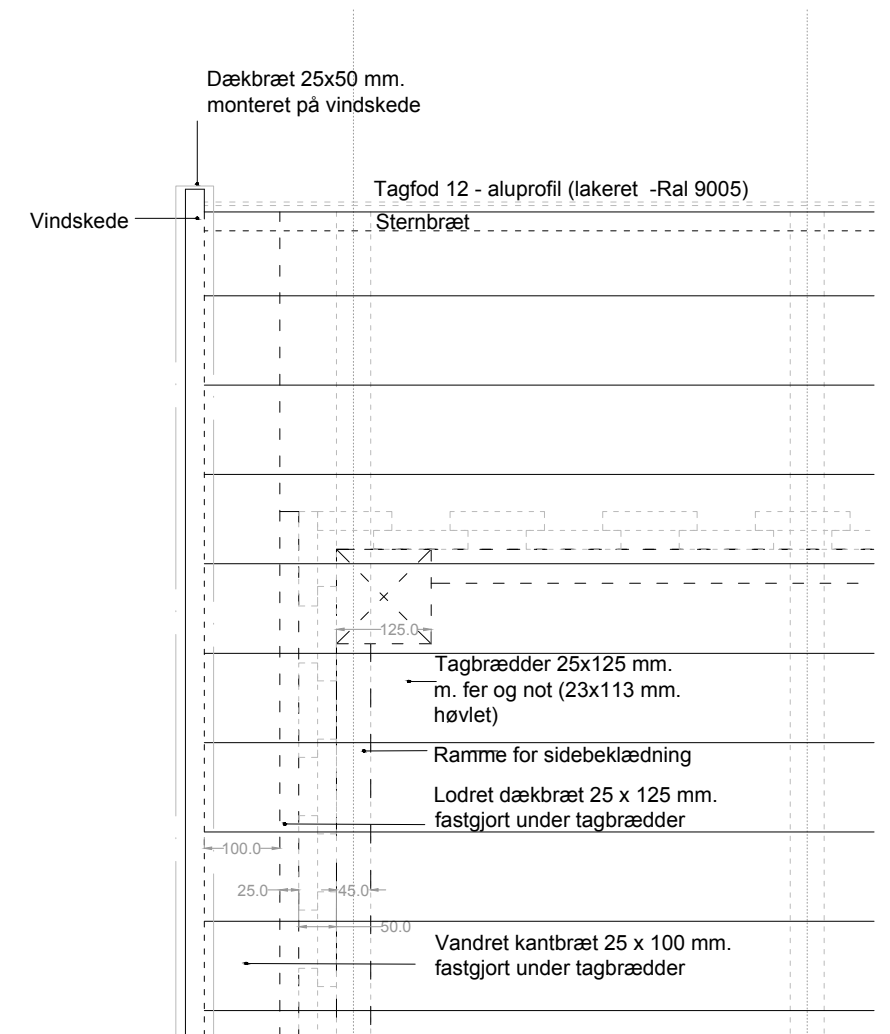

TAG BRÆDDER/ AFSLUTNING MM.
DETALJE 3, MÅL 1:10



MEDIUM - GULV/ BEKLÆDNING

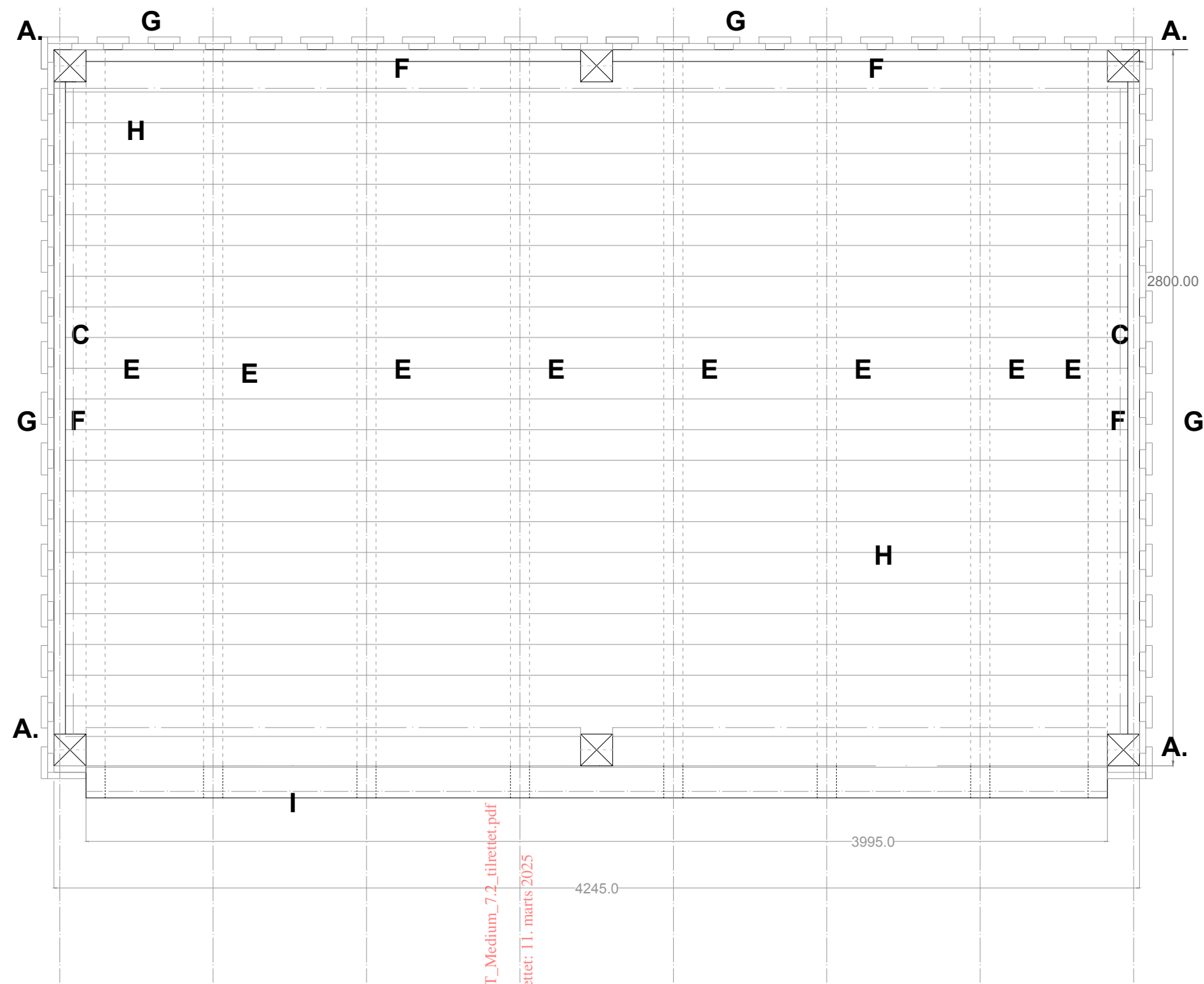

GULV- OG BEKLÆDNINGSPLAN, 1:20

Dokumentnavn: Indsendelse 4, 23.09.01_NST_Medium_7.2_tilrettet.pdf
 Hører til sagsnummer: 01.03.03-P19-480-23
 Registreringsdato: 8. september 2023 - Oprettet: 11. marts 2025

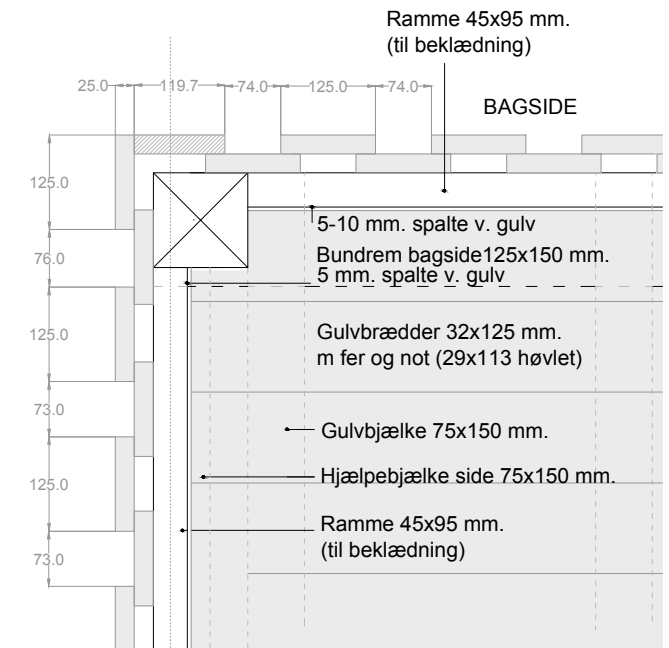

GULV - BEKLÆDNING
 DETALJE 4, MÅL 1:10



MEDIUM - FACADER

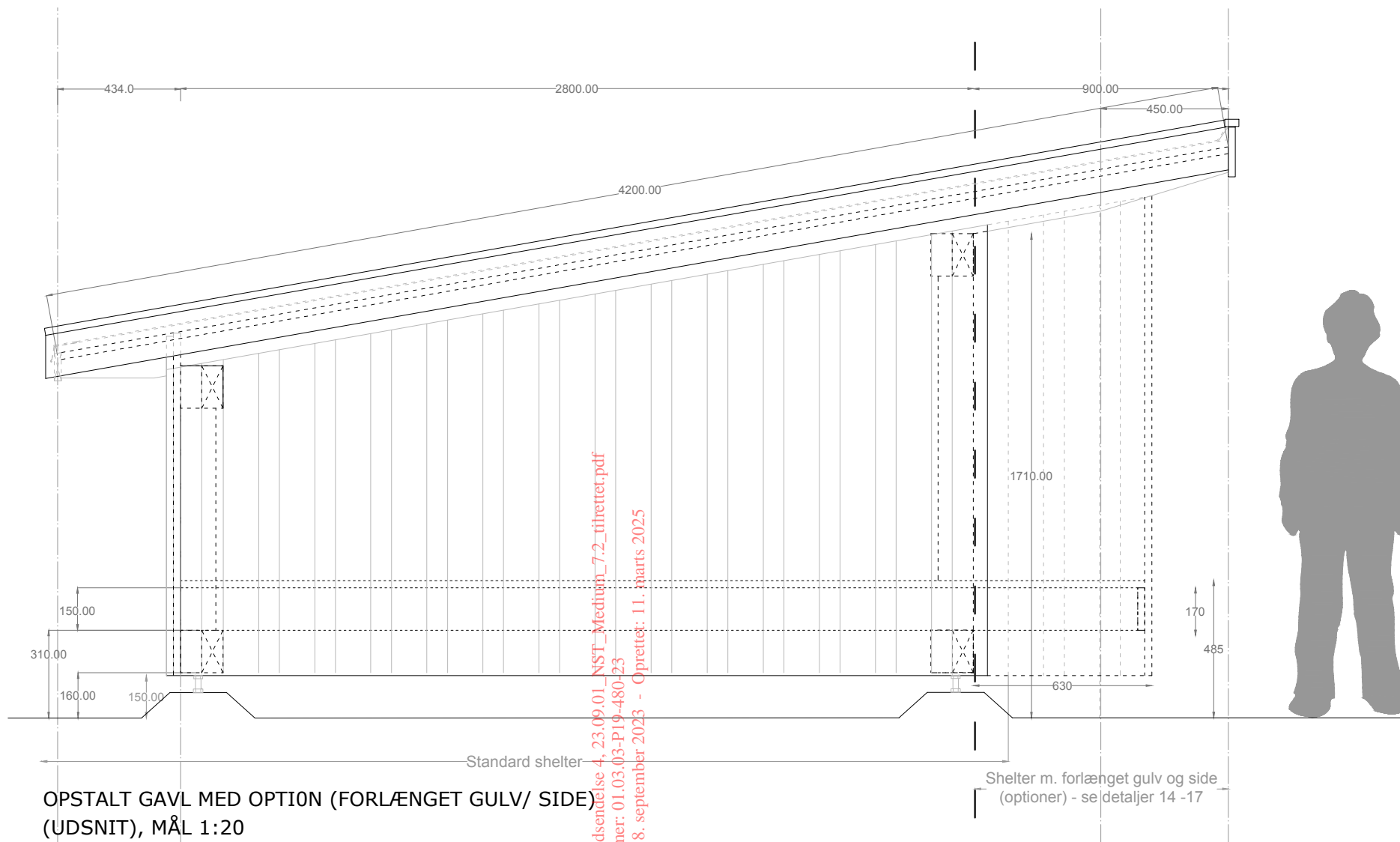

OPSTALT GAVL MED OPTION (FORLÆNGET GULV/ SIDE) (UDSNIT), MÅL 1:20

Dokumentnavn: Indsendelse 4_23.09.01_NST_Medium_7.2_tilrettet.pdf
 Hører til sagsnummer: 01.03.03-P19-480-23
 Registreringsdato: 8. september 2023 - Oprettet: 11. marts 2025

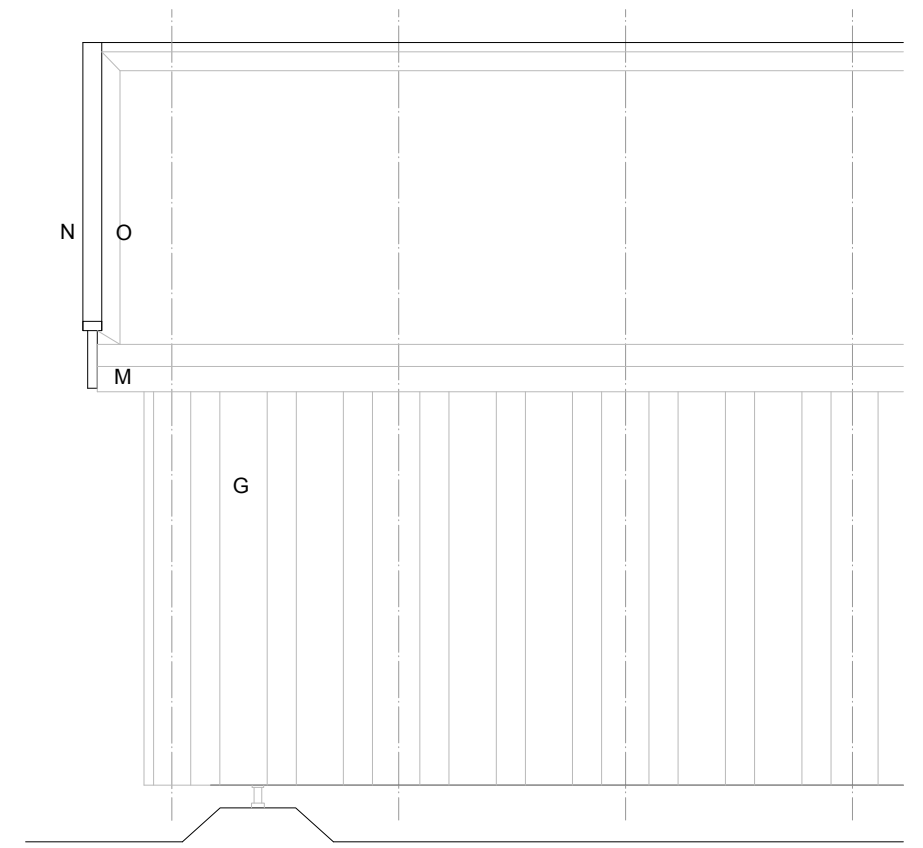

OPSTALT BAGSIDE (UDSNIT)
MÅL: 1:20

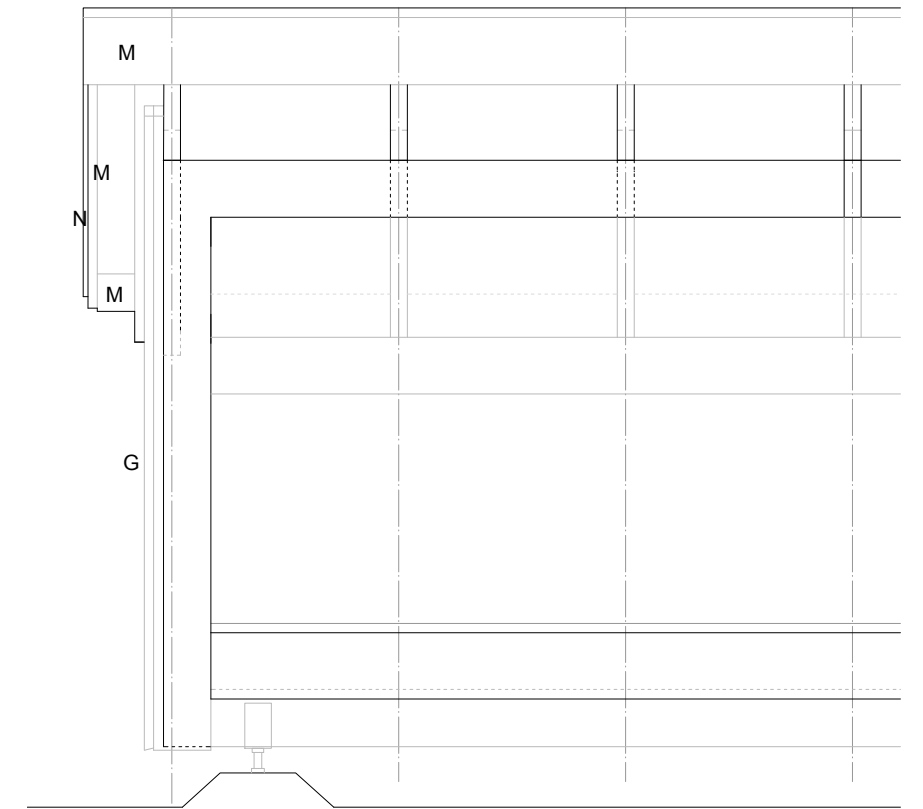

OPSTALT FORSIDE UDEN OPTION (UDSNIT), MÅL 1:20



Miljøministeriet
Naturstyrelsen

Tegning 7.2_s6

MEDIUM - PRINCIPSNIT GAVL/ FRONT

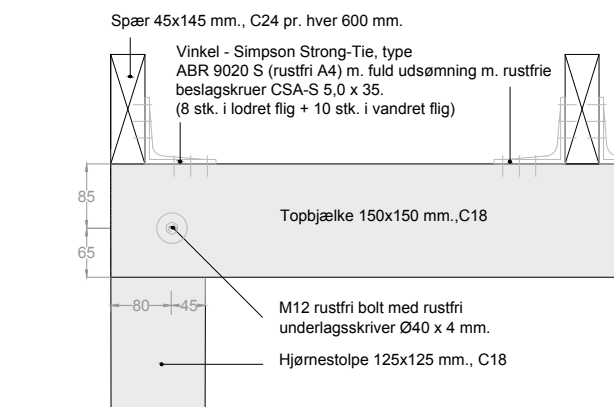
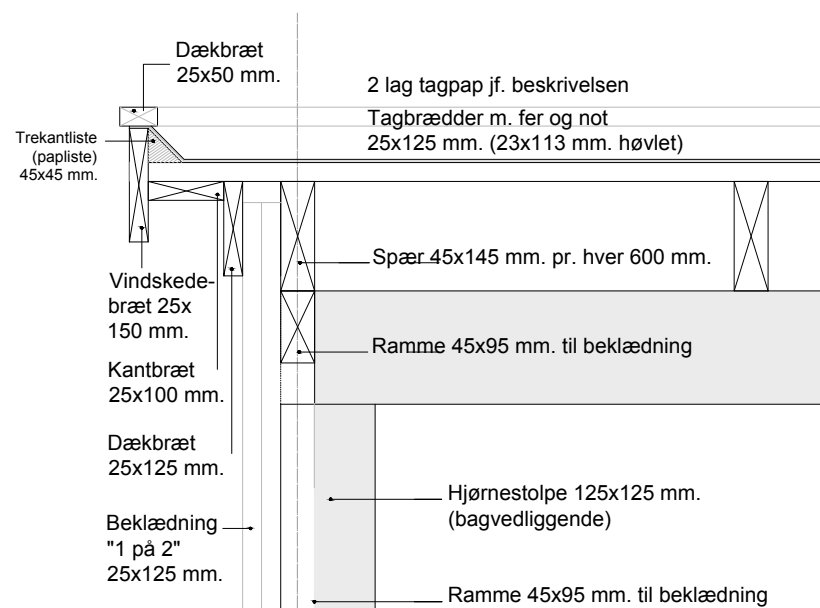

SAMLING AF SØJLER OG BJÆLKER - TOP
DETALJE 6, MÅL 1:10

MIDTERSØJLE

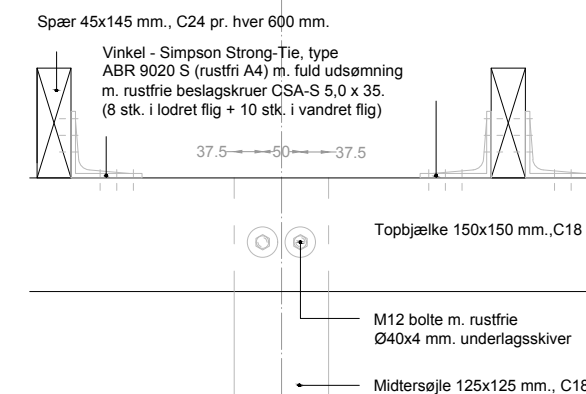

SAMLING AF MIDTERSØJLEN
OG BJÆLKEN - TOP (FRONT OG BAG)
DETALJE 8a, MÅL 1:10

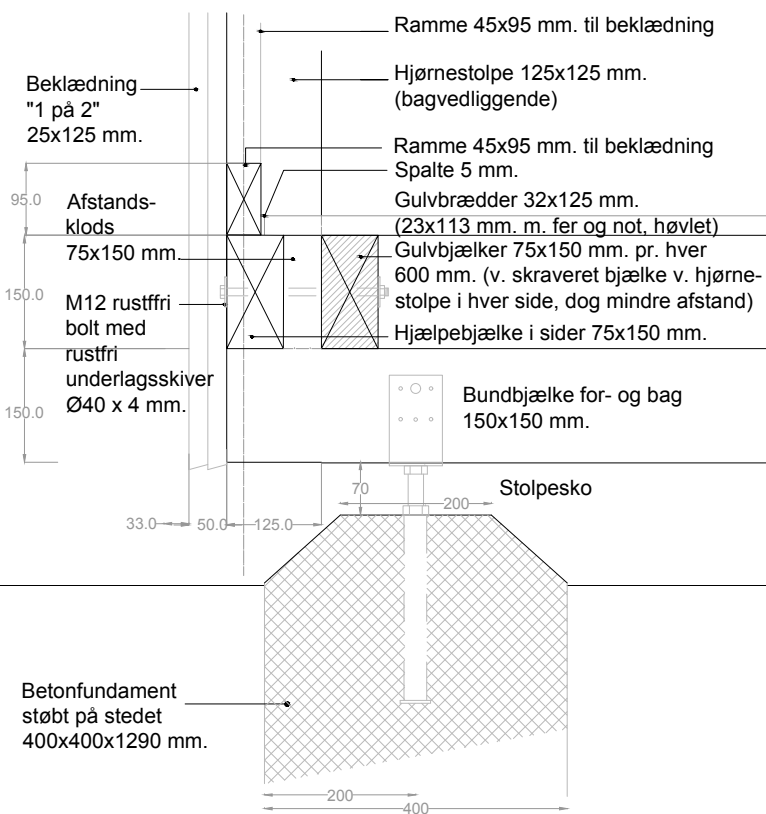

LODRET SNIT I GAVLENDE/ SIDE
V. HJÆLPESPÆR
DETALJE 5, MÅL 1:10

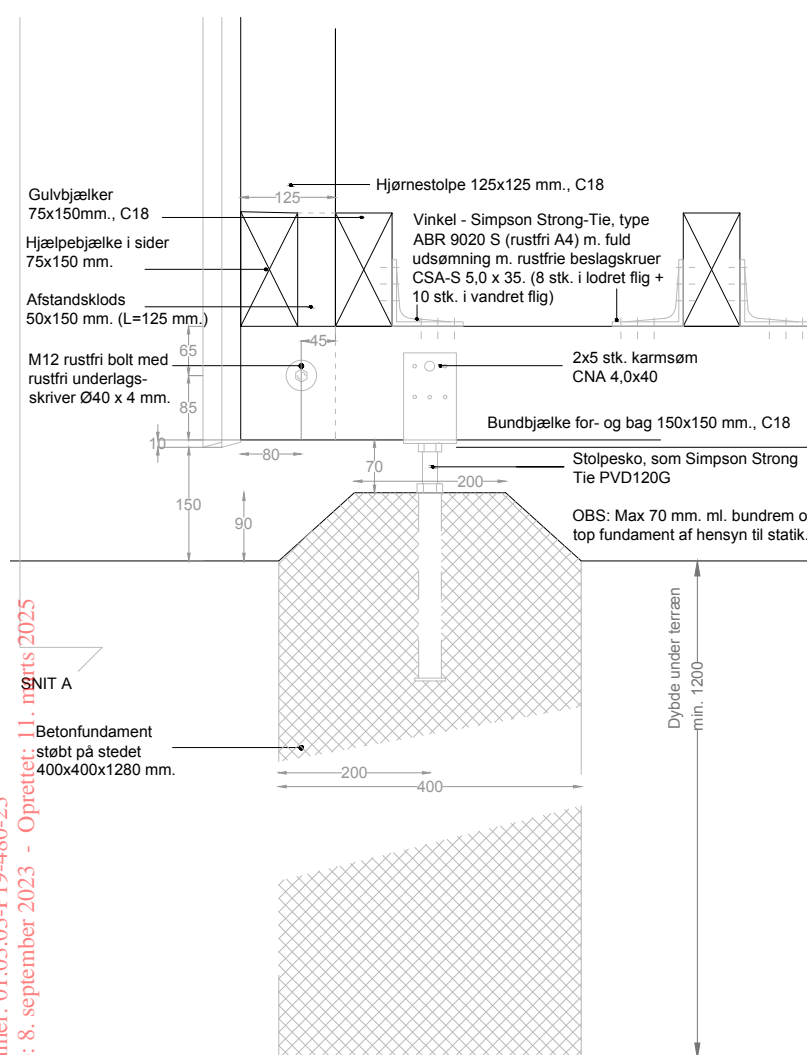

SAMLING AF SØJLER OG BJÆLKER, BUND
DETALJE 7, MÅL 1:10

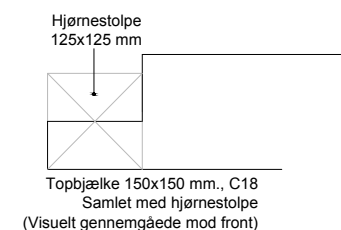

SAMLINGSDETALJE,
SØJLER OG BJÆLKER
- TOP, DETALJE 8,
PLANUDSNIT, MÅL 1:10



SAMLINGSDETALJE,
SØJLER OG BJÆLKER
- BUND, DETALJE 9
PLANUDSNIT, MÅL 1:10

Rev. B 18.08.23



Miljøministeriet
Naturstyrelsen

Tegning 7.2_s7

MEDIUM - PRINCIPSNIT BAG/ FRONT

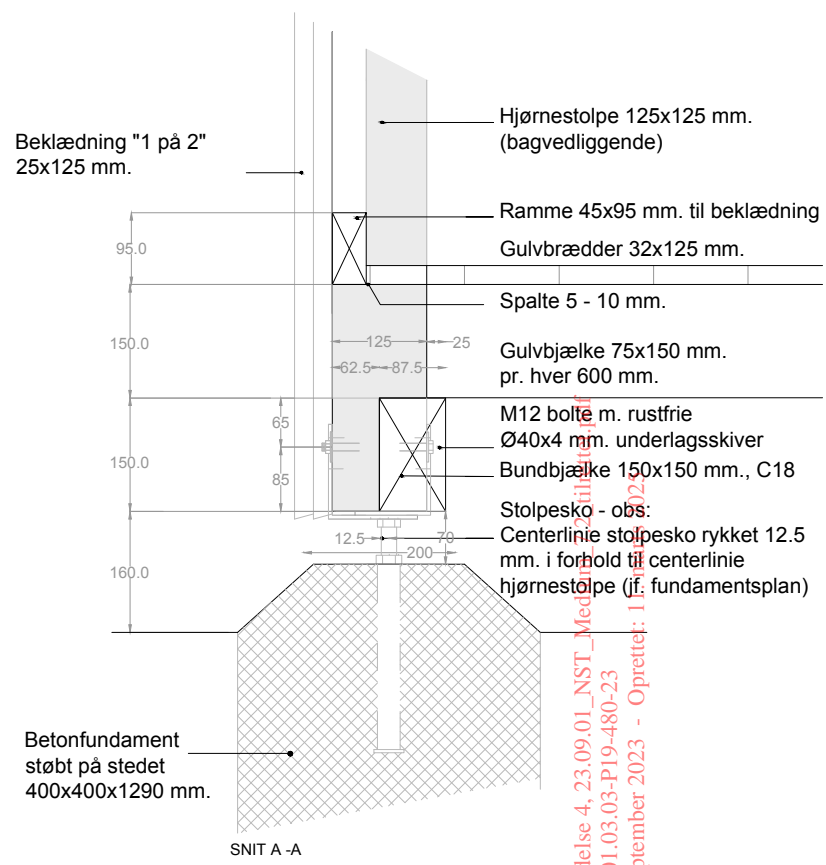
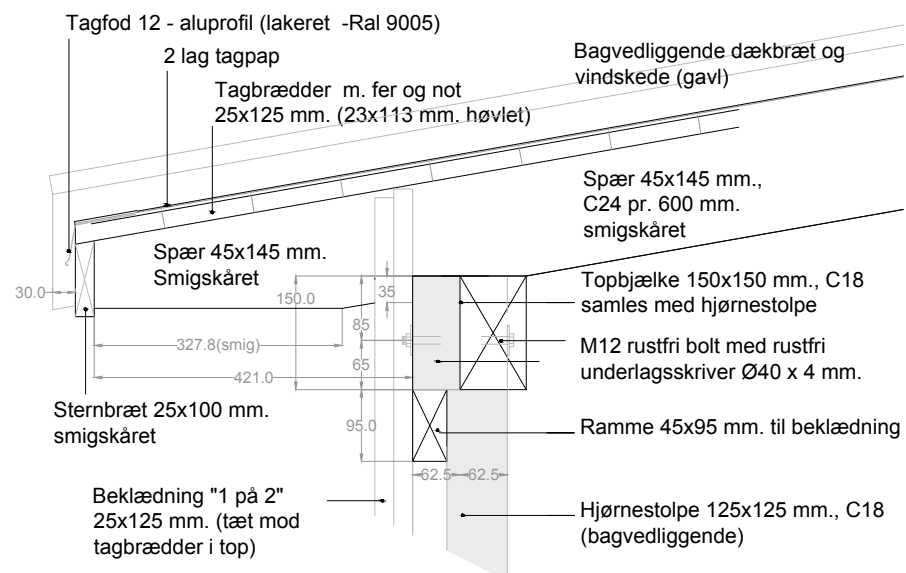

LODRET SNIT I BAGSIDE
DETALJE 10, MÅL 1:10

Dokumentnavn: Indsendelse 4, 23.09.01_NST_Medium
Hører til sagsnummer: 01.03.03-P19-480-23
Registreringsdato: 8. september 2023 - Oprettet: 11.02.2023

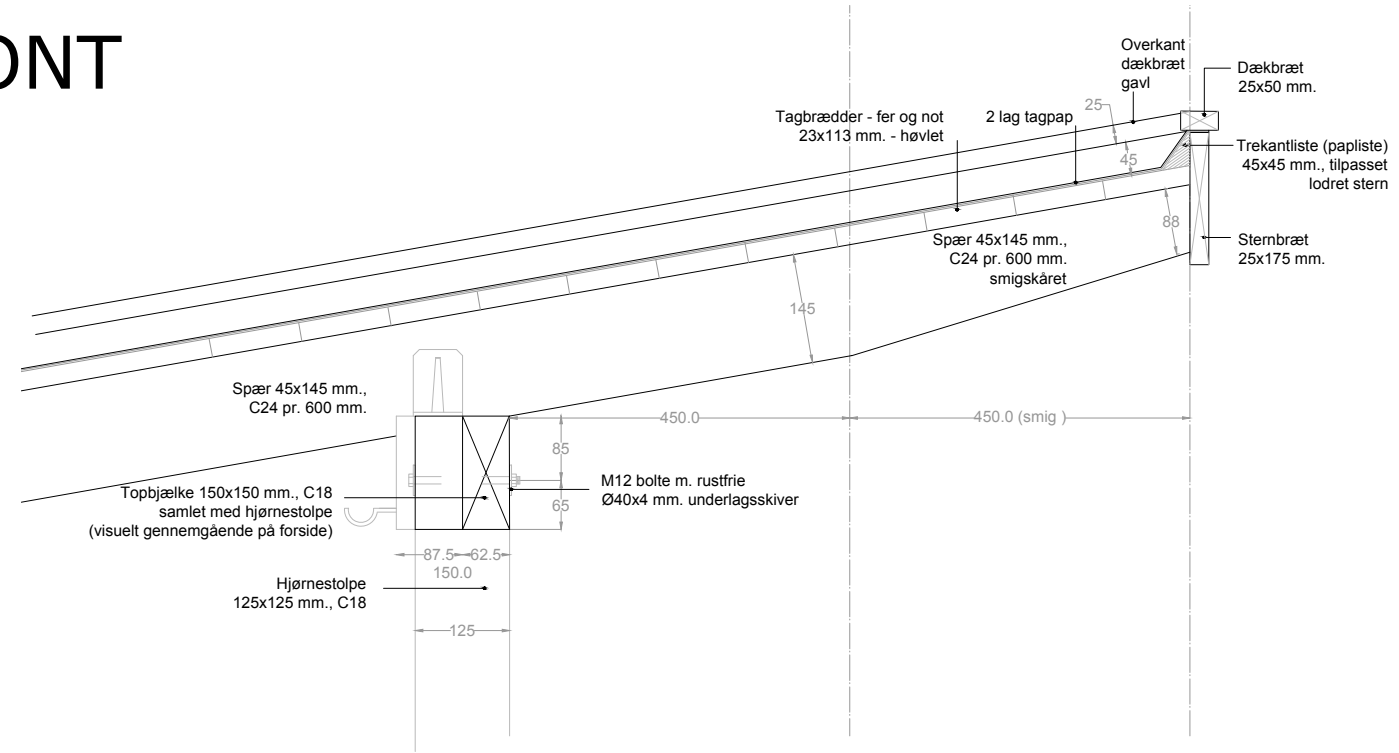

SAMLING MED HJØRNESTOLPER, TOP
DETALJE 11, MÅL 1:10

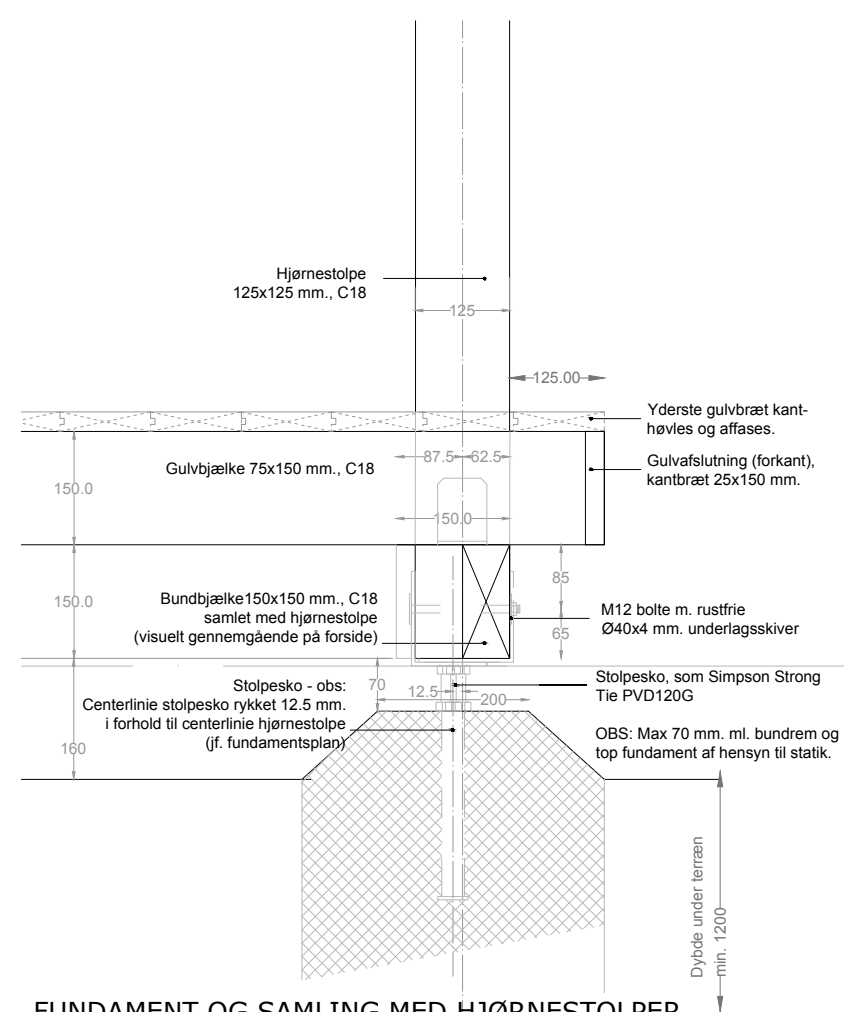

FUNDAMENT OG SAMLING MED HJØRNESTOLPER
DETALJE 12, MÅL 1:10

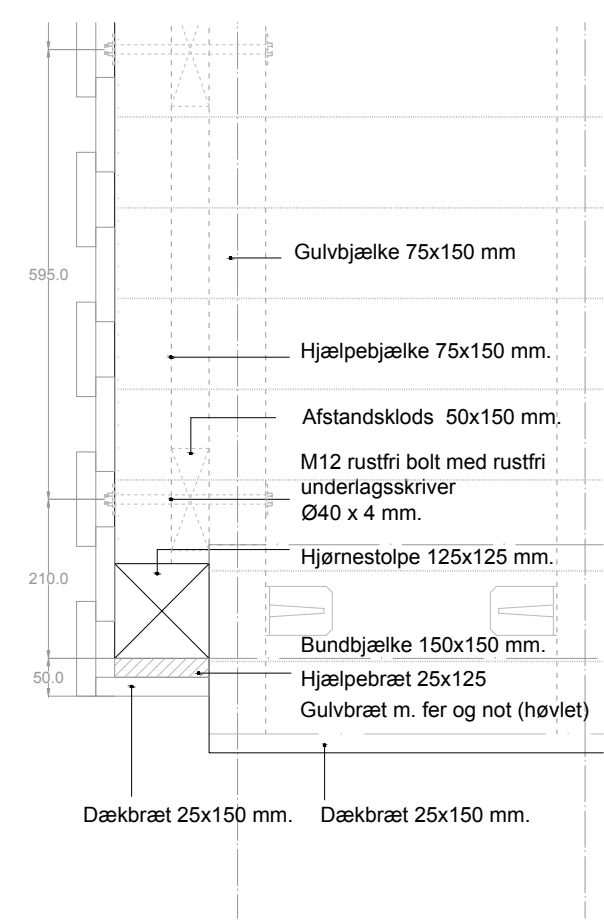

HJØRNESAMLING VED GULV UDEN PLINT
(BASISMODEL UDEN OPTIONER/ TILVALG)
DETALJE 13, MÅL 1:10



MEDIUM - OPTIONER

OPTION 1 - VÆG (forlængelse)

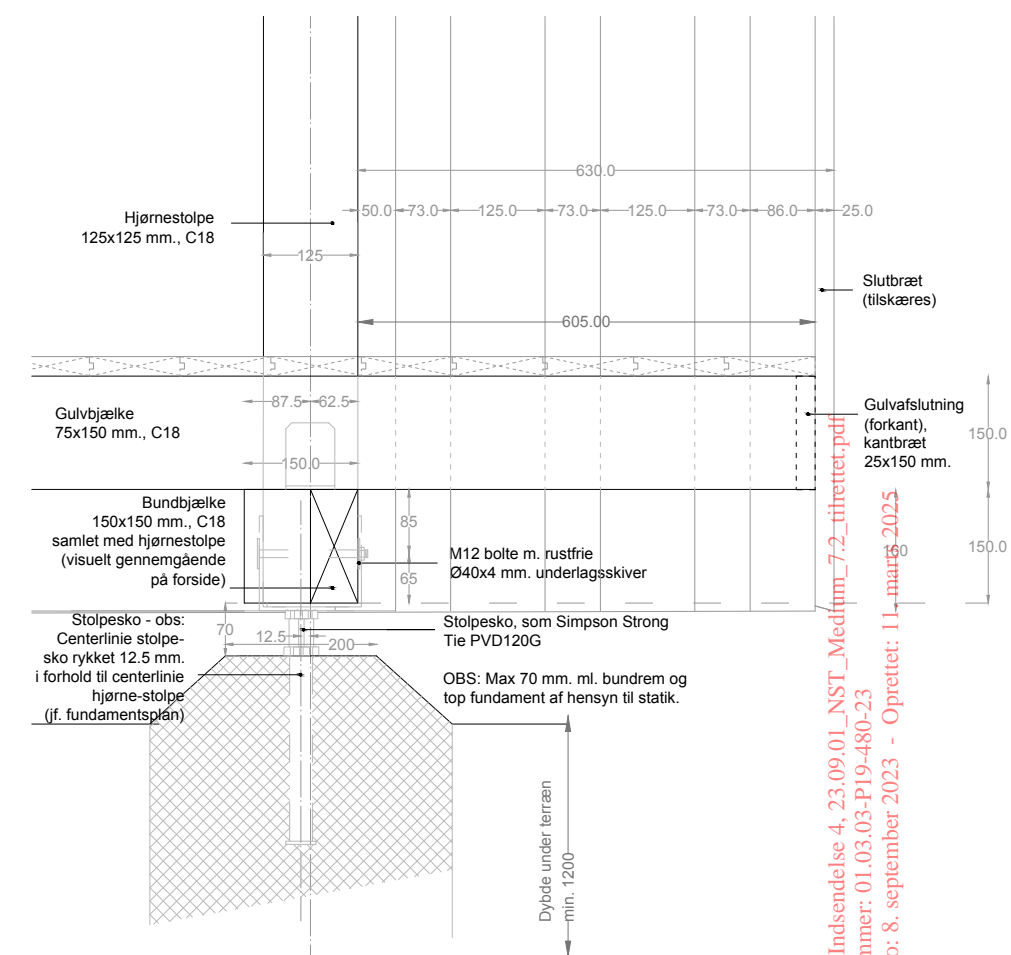
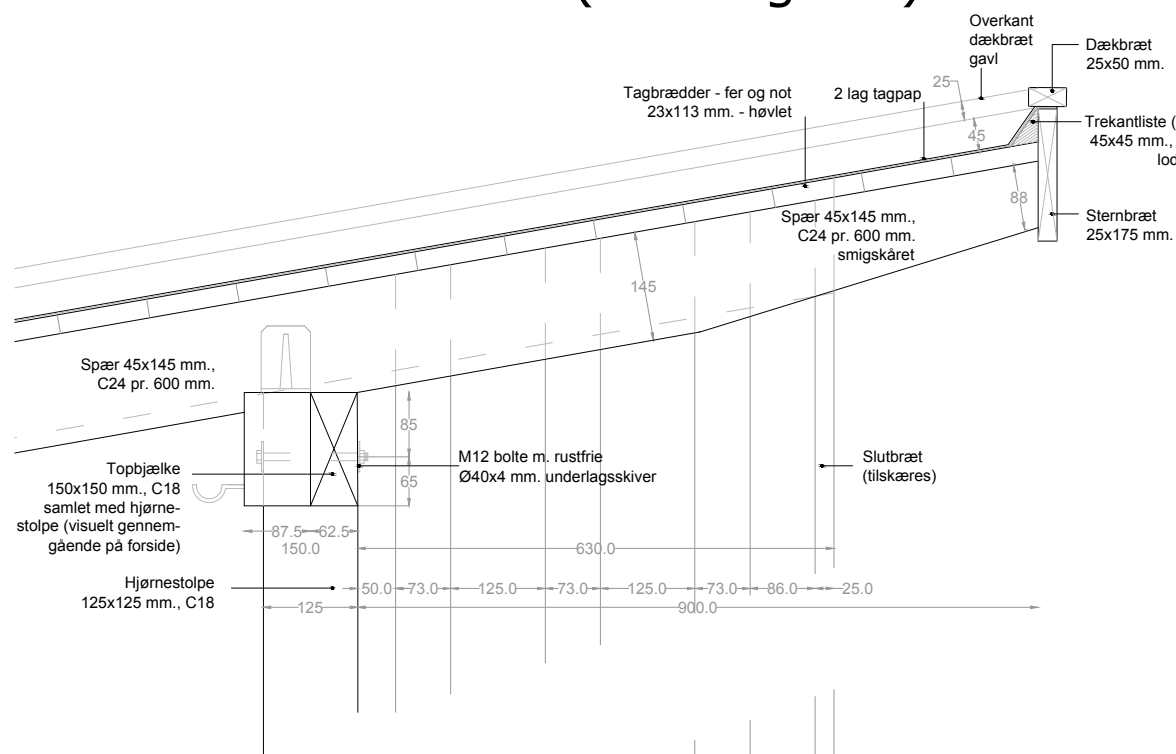

OPTION 1 - VÆG (forlængelse)

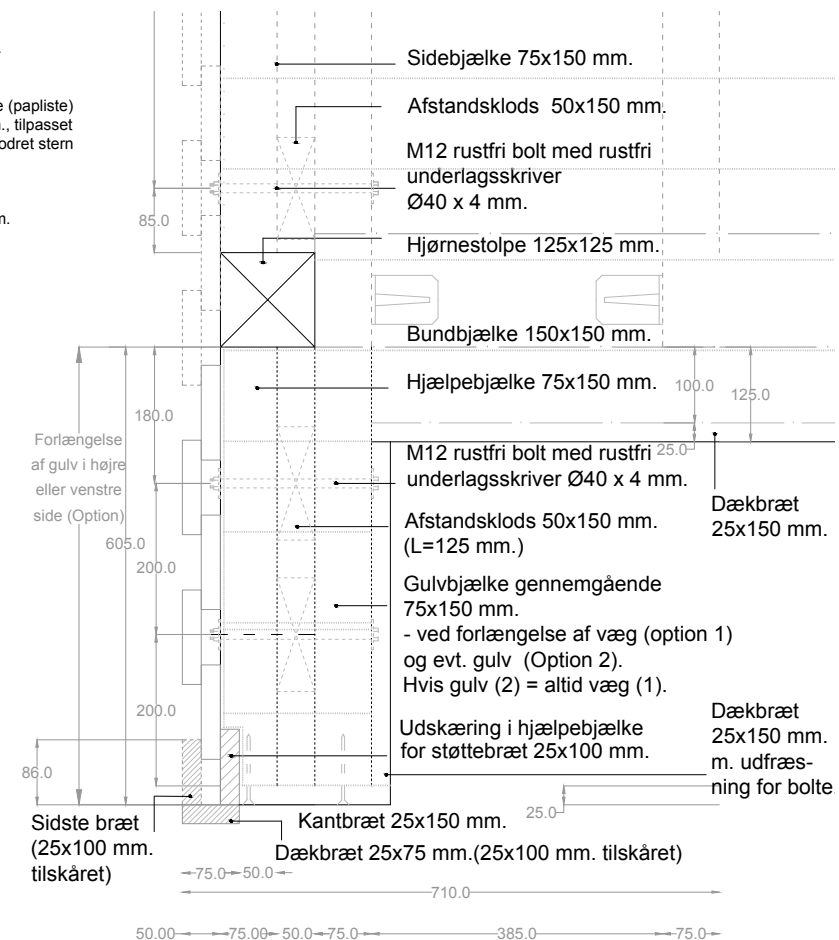

PLANUDSNIT AF VÆG-FORLÆNGELSE/ LÆSIDE MED BAGVEDLIGGENDE KONSTRUKTION, MÅL 1:10
DETALJE 15, MÅL 1:10

OBS:
VÆGFORLÆNGELSE/ LÆSIDE KAN TILVÆLGES I ENTEN 1 SIDE ELLER I BEGGE SIDER, AFHÆNGIGT AF OM DER TILVÆGES GULVFORLÆNGELSE (SIDDEPLINT) ELLER EJ. AFTALES NÆRMERE MED BYGHERRE.

OPTION 2 - GULV (forlængelse)

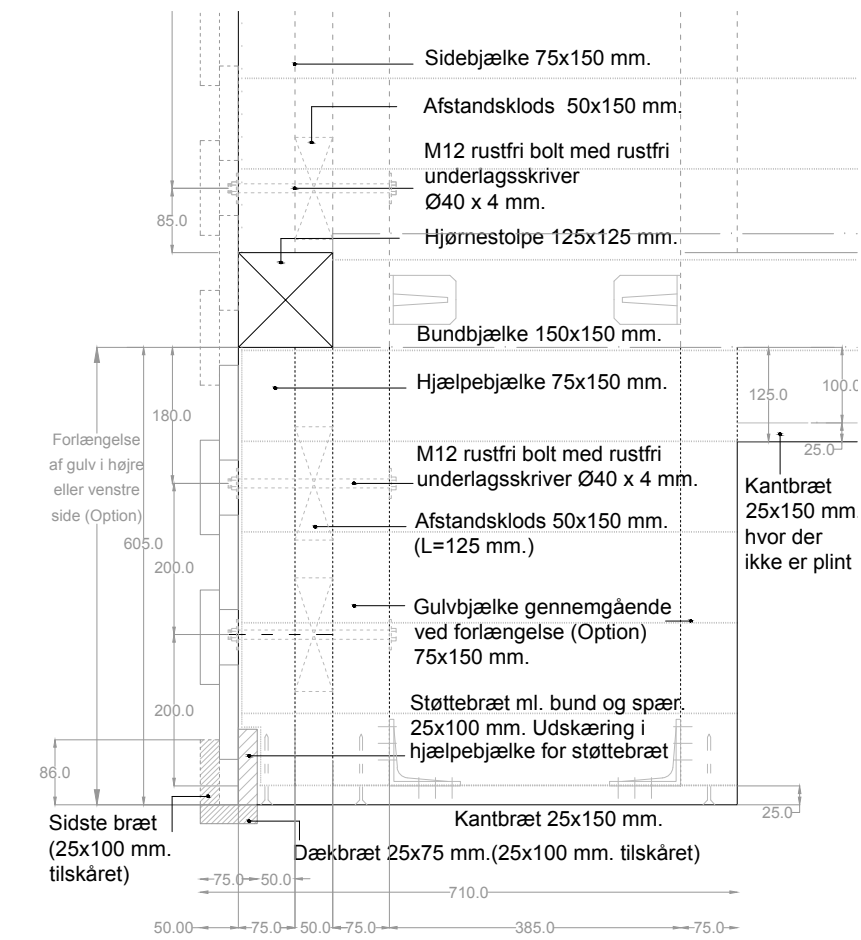

PLANUDSNIT AF VÆG- OG GULV FORLÆNGELSE/ LÆSIDE MED BAGVEDLIGGENDE KONSTRUKTION, MÅL 1:10
DETALJE 16, MÅL 1:10

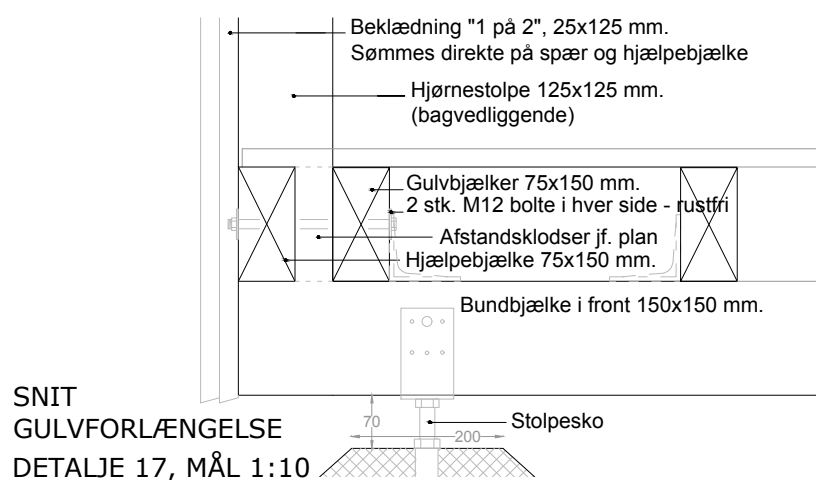

SNIT
GULVFORLÆNGELSE
DETALJE 17, MÅL 1:10

OBS:
GULV-FORLÆNGELSE (SIDDEPLINT) KAN TILVÆLGES I ENTEN HØJRE ELLER VENSTRE SIDE JF. NÆRMERE AFTALE MED BYGHERRE. SÅFREMT OPTION 2 MED FORLÆNGET GULV (PLINT) TILVÆLGES I EN AF SIDERNE - TILVÆLGES OPTION 1 (VÆG) OGSÅ AUTOMATISK FOR DENNE SIDE.

LODRET SNIT VED VÆG-FORLÆNGELSE / LÆSIDE
DETALJE 14, MÅL 1:10

Dokumentnavn: Indsendelse 4, 23.09.01_NST_Medium_7.2_tilrettet.pdf
Hører til sagsnummer: 01.03.03-P19-480-23
Registreringsdato: 8. september 2023 - Oprettet: 11. marts 2025



Miljøministeriet
Naturstyrelsen

Tegning 7.2_s9





